

XOMOX[®]

brands you trust.



Pneumatische Doppelkolbenantriebe
Serie XRP

CRANE[®]

ChemPharma Flow Solutions

www.cranepharmasolutions.com

KONSTRUKTIONSMER

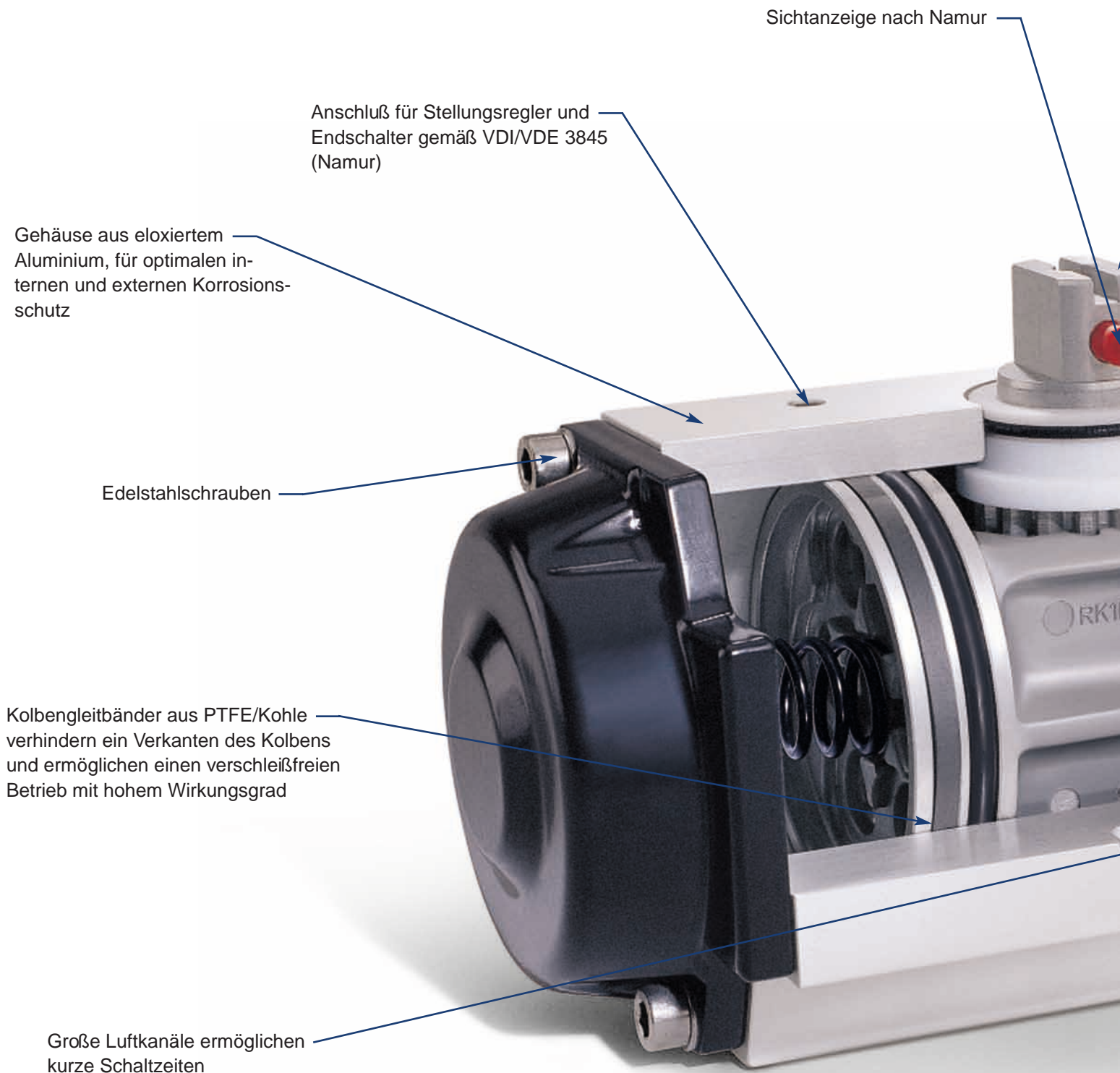

Sichtanzeige nach Namur

Anschluß für Stellungsregler und
Endschalter gemäß VDI/VDE 3845
(Namur)

Gehäuse aus eloxiertem
Aluminium, für optimalen in-
ternen und externen Korrosions-
schutz

Edelstahlschrauben

Kolbengleitbänder aus PTFE/Kohle
verhindern ein Verkanten des Kolbens
und ermöglichen einen verschleißfreien
Betrieb mit hohem Wirkungsgrad

Große Luftkanäle ermöglichen
kurze Schaltzeiten

ERKENNUNGSKRITERIEN & VORTEILE

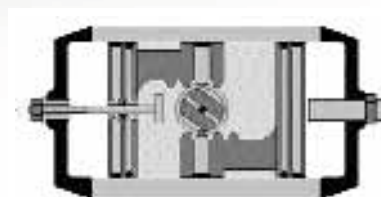
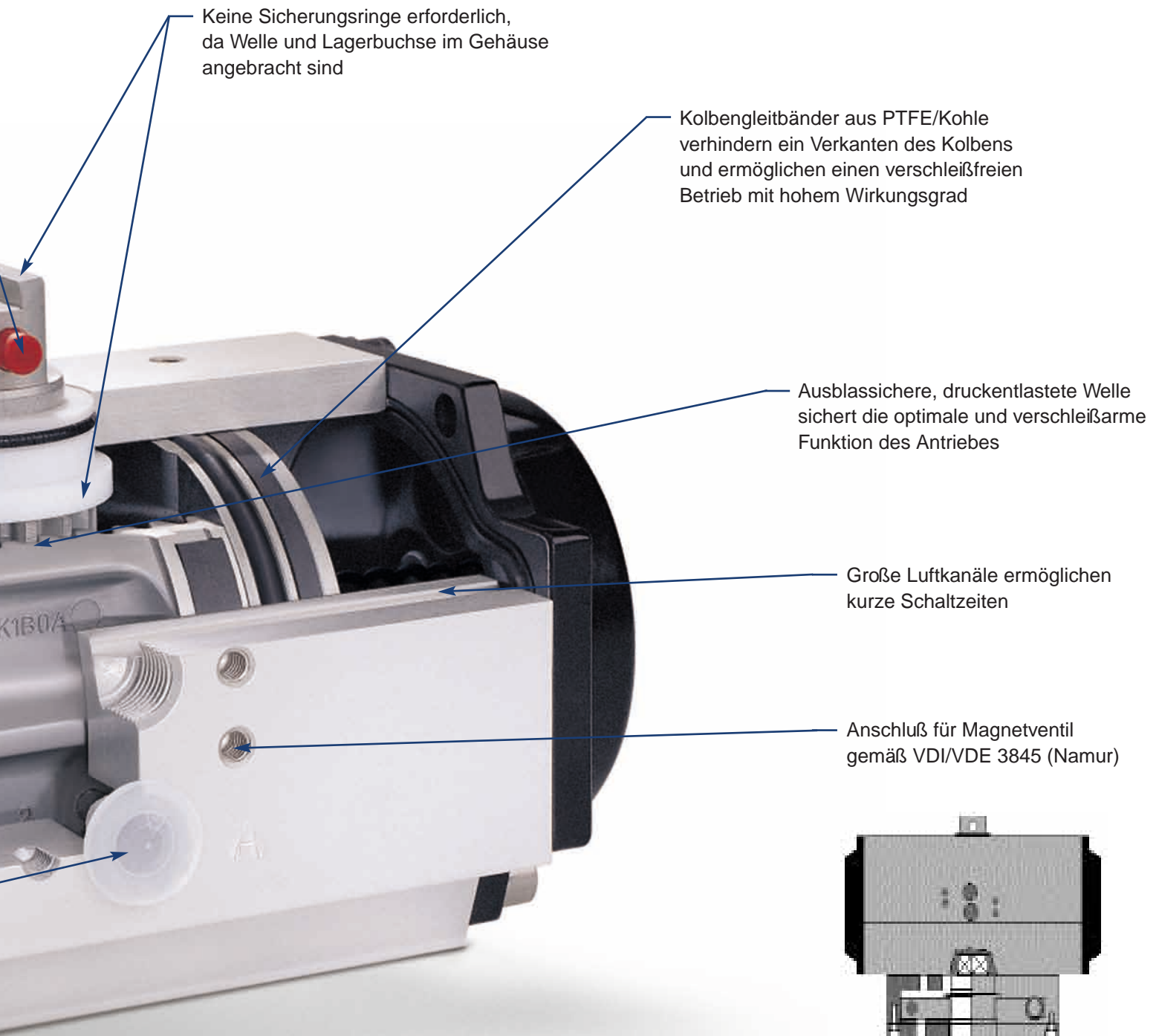

Hubbegrenzung a/z für Größen 012 - 180

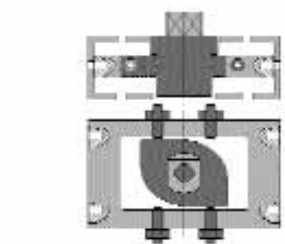
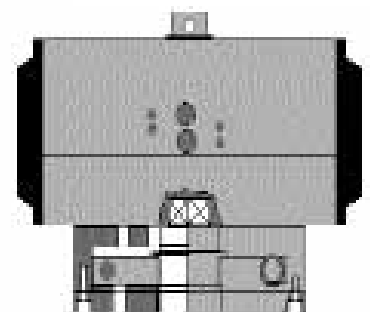

Anflanshbare externe Endlagenbegrenzung a/z für Größen 205 - H15

Globale Lieferfähigkeit für einen globalen Markt



Weltweite Lieferfähigkeit.

Unabhängig wo Sie sich in der Welt befinden, wir sind in Ihrer Nähe mit unseren Service Zentren und Verkaufsbüros:

- 18 Produktionsstädte
- 18 Service Centers
- 50 Verkaufsbüros

Produktauswahl.

XOMOX bietet eine breite Palette an Armaturen, Antriebe u. Zubehör:

- XOMOX 0°–90° Prozessarmaturen
- Saunders Membranventile
- XRP Drehkolbenantrieb

Globales Adressverzeichnis.

Die Kontaktinformationen über die XOMOX-Produktionsstätte, Service Centers und Verkaufsbüros, sind erhältlich unter:

www.cranechempharma.com

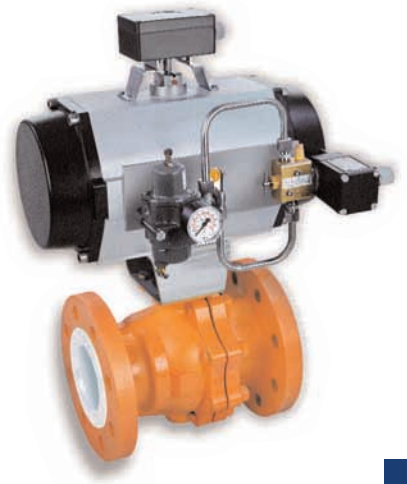
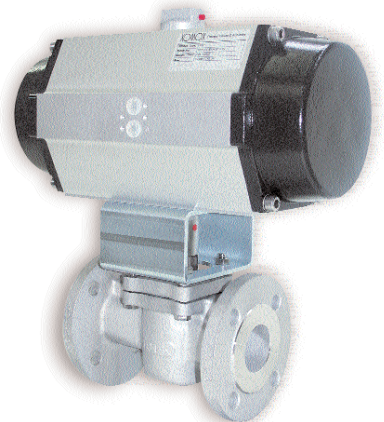

TYPENBEZEICHNUNGEN

BESTELLCODE

KONFIGURIERUNG DER STANDARDANTRIEBE

Typenbezeichnung

(mindestens 9 Stellen)

Beispiel:

Fabrikat:

Xomox :

Anschluß armaturseitig

ISO 5211/DIN 3337 Vierkant

45° verdreht, mit

metrischem Gewinde

ISO 5211 Vierkant parallel mit

NPT Gewinde

Größe

001, 002, 006,

012, 025, 050, 090, 130, 180,

205, 380, 630, 960, H15:

Betriebsart

Doppeltwirkend:

Einfachwirkend (schließend):

Einfachwirkend (öffnend):

Anzahl Feder (Kombinationen)

Doppeltwirkend:

Einfachwirkend:

Hub-/Endlagenbegrenzung

Ohne Hub- oder Endlagenbegrenzung

(Ausnahme 001-006 mit Endlagenbegrenzung "Auf" als Standard)

Hubbegrenzung auf/zu für 012-180 inkl. 8° erweiterter Schließwinkel:

Endlagenbegrenzung Auf/Zu für 205-H15:

Temperatur

Standard mit Buna-O-Ring:

Tiefemperatur:

Hochtemperatur:

Gehäusebeschichtung

Standard Aluminium eloxiert:

sonstige Beschichtungen nach Rücksprache:

Sonstiges

Standard Gehäuse/Schaft, Aluminium eloxiert:

Andere Schaftwerkstoffe nach Rücksprache:

Montage Konfiguration

Std. ISO F-Bild:

Andere Anschlussarten kommen nach Rücksprache:

ZUSATZANGABEN FÜR OPTIONEN

XOMOX®

XOMOX International GmbH & Co. OHG

Von-Behring-Straße 15

D-88131 Lindau/Bodensee

Tel.: (49) 8382-702-0

Fax: (49) 8382-702-144

CRANE

ChemPharma Flow Solutions

brands you trust.

CRANE ChemPharma Flow Solutions Include: Pipe - Valves - Fittings - Actuators - Pumps

