



FICHE TECHNIQUE

CONCEPTION ASME

KROMBACH® TUFSEAT™

Vannes à boisseau sphérique de la série Performance

TUFSEAT by KROMBACH - LA VANNE À BOISSEAU SPHÉRIQUE À SIÈGE MÉTALLIQUE HAUTE PERFORMANCE

CRANE®

v in www.cranecpe.com

Caractéristiques et avantages

KROMBACH® TUFSEAT™ GAMME PERFORMANCE

La gamme de vannes à boisseau sphérique à siège métallique KROMBACH® TUFSEAT Performance combine les caractéristiques de sécurité et de performance requises pour les applications de service exigeantes sur les marchés de la chimie et du raffinage.

CONCEPTION STANDARD

- Taux de fuite du siège de classe V
- Jusqu'à 500F / 260°C
- Jusqu'à 10% de solides
- Revêtements en chrome dur ou en alliage de nickel sur le boisseau sphérique et les sièges
- Conception conforme à la norme ASME B16.34
- Boisseau flottant : KFO 1176 (de 1/2" à 6" / 150# et 300#)
- Boisseau guidé : KFO 9176 (de 8" à 12" / 150# et 300#)

CONCEPTION À HAUTE TEMPÉRATURE

- Taux de fuite du siège de classe VI
- Jusqu'à 800F / 427°C
- Jusqu'à 20% de solides
- Revêtements en alliage de nickel, chrome et carbure de tungstène sur le boisseau sphérique et les sièges disponibles
- Boisseau flottant : KFO 1156 (1/2" à 6" / 150# et 300#)
- Boisseau guidé : KFO 9156 (de 8" à 12" / 150# et 300#)

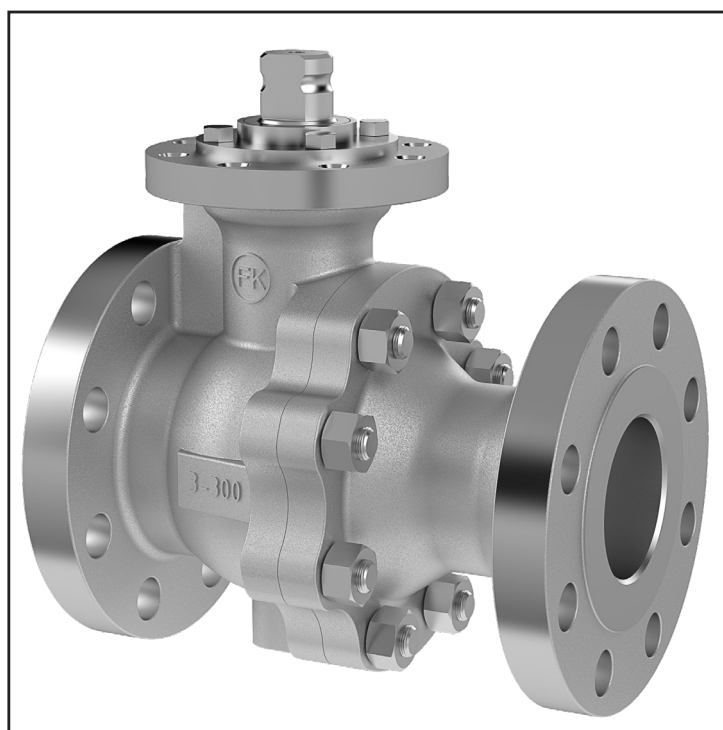

Gamme de produits

Dimensions	Classe	Modèles de corps	Dimension face à face	Matériau du corps
1/2"-12" DN 15-300	Classe 150-300	Conception en 2 pièces À bride Conception à boisseau flottant ou boisseau guidé	ASME B16.10 Modèle long EN 558-1 Séries 12 et 4	WCB / 1.0619 CF8M / 1.4408



Conception à boisseau flottant

Conception avec levier

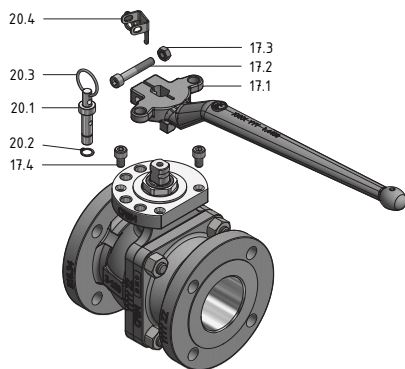

Article	Quantité	Description	Acier au carbone		Acier inoxydable	
			ASTM	DIN	ASTM	DIN
17.1	1	Levier à main	A351 CF8M	1.4408	A351 CF8M	1.4408
17.2	1	Vis à tête cylindrique à six pans creux	316SS	A4-70	316SS	A4-70
17.3	1	Écrou hexagonal	316SS	A4	316SS	A4
17.4	2	Vis à tête cylindrique à six pans creux	316SS	A4-70	316SS	A4-70
20.1	1	Goupille de verrouillage	AISI 316	1.4401	AISI 316	1.4401
20.2	1	Bague de retenue	-	1.4122	-	1.4122
20.3	1	Anneau	AISI 301	1.431	AISI 301	1.4310
20.4	1	Plaque de verrouillage	316 TI	1.4571	316 TI	1.4571

Conception avec écrous de pression

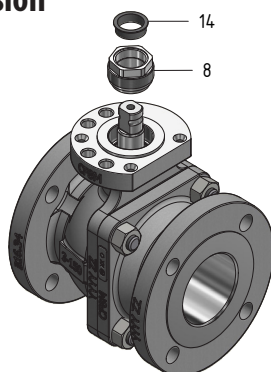

Article	Quantité	Description	Acier au carbone		Acier inoxydable	
			ASTM	DIN	ASTM	DIN
8	1	Écrou de pression	F51, A479 UNS S31803	1.4462	F51, A479 UNS S31803	1.4462
14	1	Douille de guidage	PTFE - chargé en carbone	PTFE - chargé en carbone	PTFE - chargé en carbone	PTFE - chargé en carbone

Tailles 1/2"-150# à 3"-150# et 1/2"-300# à 2"-300#.

Conception avec presse-étoupe

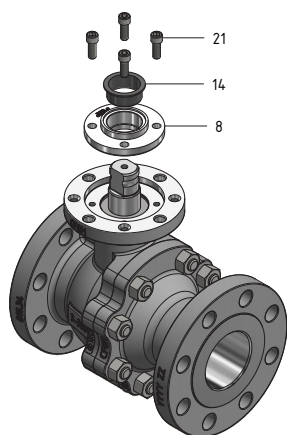

Article	Quantité	Description	Acier au carbone		Acier inoxydable	
			ASTM	DIN	ASTM	DIN
8	1	Presse-étoupe	A479 316Ti; 316SS	1.4571 ; 1.4401	A479 316Ti; 316SS	1.4571 ; 1.4401
14	1	Douille de guidage	PTFE - chargé en carbone	PTFE - chargé en carbone	PTFE - chargé en carbone	PTFE - chargé en carbone
21	4	Vis à tête cylindrique à six pans creux	A193 B8M Classe 2	A4-70	A193 B8M Classe 2	A4-70

Tailles 4"-150# à 6"-150# et 3-300# à 6"-300#



Conception à boisseau flottant Robinetterie standard

Conception à boisseau flottant

Article	Quantité	Description	Acier au carbone		Acier inoxydable	
			ASTM	DIN	ASTM	DIN
1	1	Corps	A216 WCB	1.0619	A351 CF8M	1.4408
2	1	Demi-corps	A216 WCB	1.0619	A351 CF8M	1.4408
3	1	Boisseau sphérique	A182 F316L+revêtement	1.4404+revêtement	A182 F316L+revêtement	1.4404+revêtement
4	1	Axe supérieur	A276 Gr.431	1.4057	A276 Gr.431	1.4057
5	1	Joint de corps	PTFE/Graphite/316SS	PTFE/Graphite/1.4571	PTFE/Graphite/316Ti	PTFE/Graphite/1.4571
6	2	Siège	A182 F316L+revêtement	1.4404+revêtement	A182 F316L+revêtement	1.4404+revêtement
7	1	Joint de tige SX	TFM	TFM	TFM	TFM
8	1	Presse-étoupe	A479 316Ti; 316SS	1.4571; 1.4401	A479 316Ti; 316SS	1.4571; 1.4401
9	1	Bague de soutien	A479 316Ti; 316SS	1.4571; 1.4401	A479 316Ti; 316SS	1.4571; 1.4401
10*	8	Goujon	A193 Gr.B7	A4-70	A193 Gr.B8M Cl.2	A4-70
11*	8	Écrou hexagonal lourd	A194 Gr.2H	A4-70	A194 Gr.8M	A4-70
12	1	Joint à lèvres à ressort	PTFE - chargé en charbon+graphite/AISI 301	PTFE - chargé en charbon+graphite/1.4310	PTFE - chargé en charbon+graphite/AISI 301	PTFE - chargé en charbon+graphite/AISI 301
13	1	Jeu de garniture	Graphite	Graphite	Graphite	Graphite
14	1	Douille de guidage	PTFE - chargé en carbone	PTFE - chargé en carbone	PTFE - chargé en carbone	PTFE - chargé en carbone
21*	6	Vis à tête cylindrique à six pans creux	A193 B8M Classe 2	A4-70	A193 B8M Classe 2	A4-70
40	2	Bague d'étanchéité	Graphite	Graphite	Graphite	Graphite
41	1	Ressort ondulé	17-7 PH	1.4568	17-7 PH	1.4568
42	1	Bague en S	F51, A276 UNS S31803, A276 316L, A276 316 Ti	1.4462; 1.4404; 1.4571	F51, A276 UNS S31803, A276 316L, A276 316 Ti	1.4462; 1.4404; 1.4571

Article	Quantité	Description	Acier au carbone		Acier inoxydable	
			ASTM	DIN	ASTM	DIN
16	2	Clavette	316SS/316Ti	A4/1.4571	316ss/316Ti	A4/1.4571

Conception à boisseau flottant 6" classe 300 avec connexion à clé position 16
 * Les quantités peuvent varier en fonction de la taille de la vanne

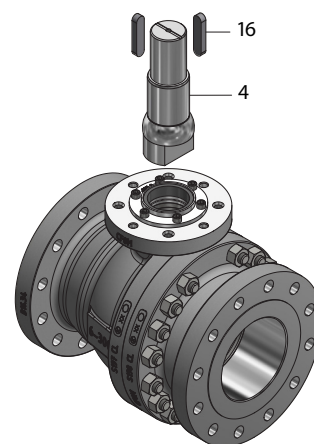
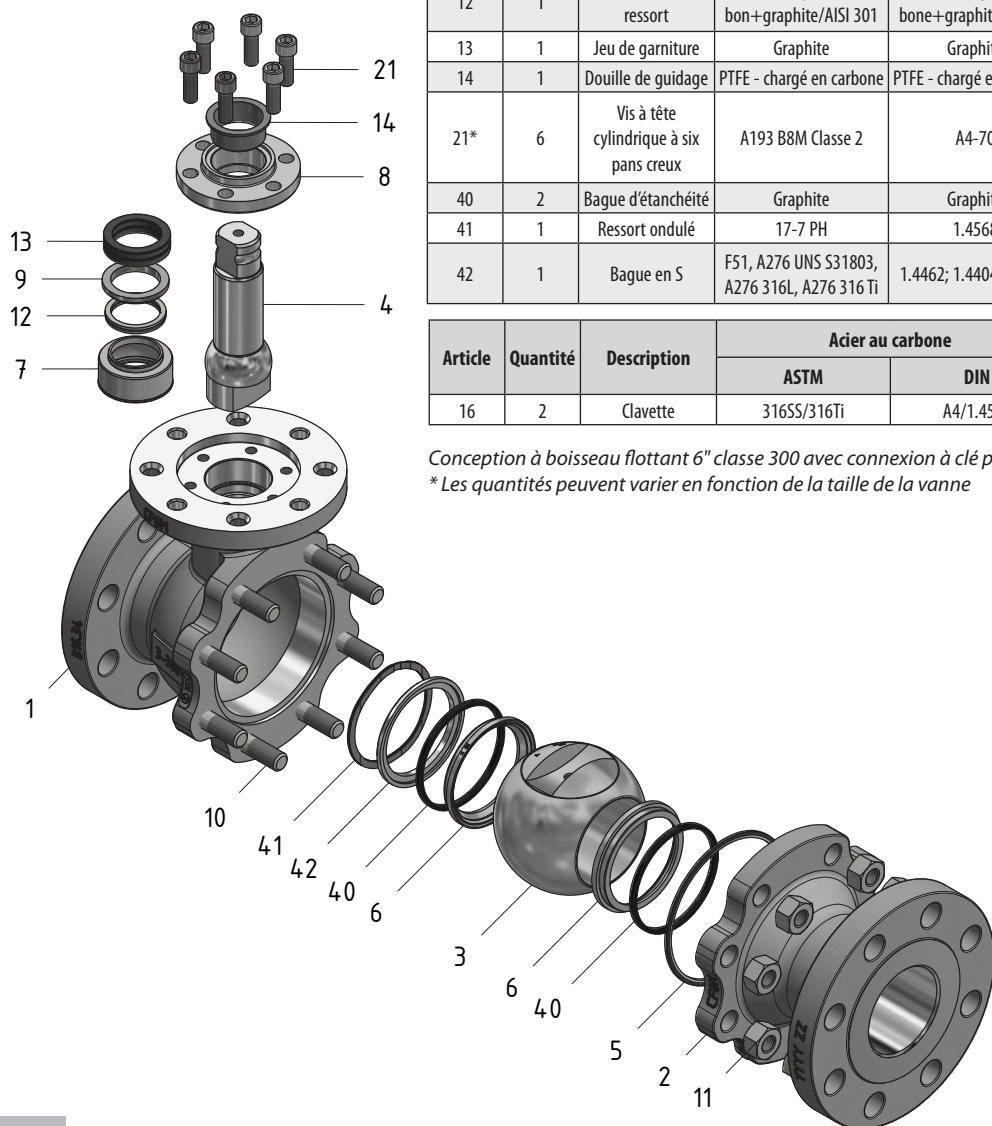



Conception à boisseau guidé Robinetterie standard

Conception à boisseau guidé

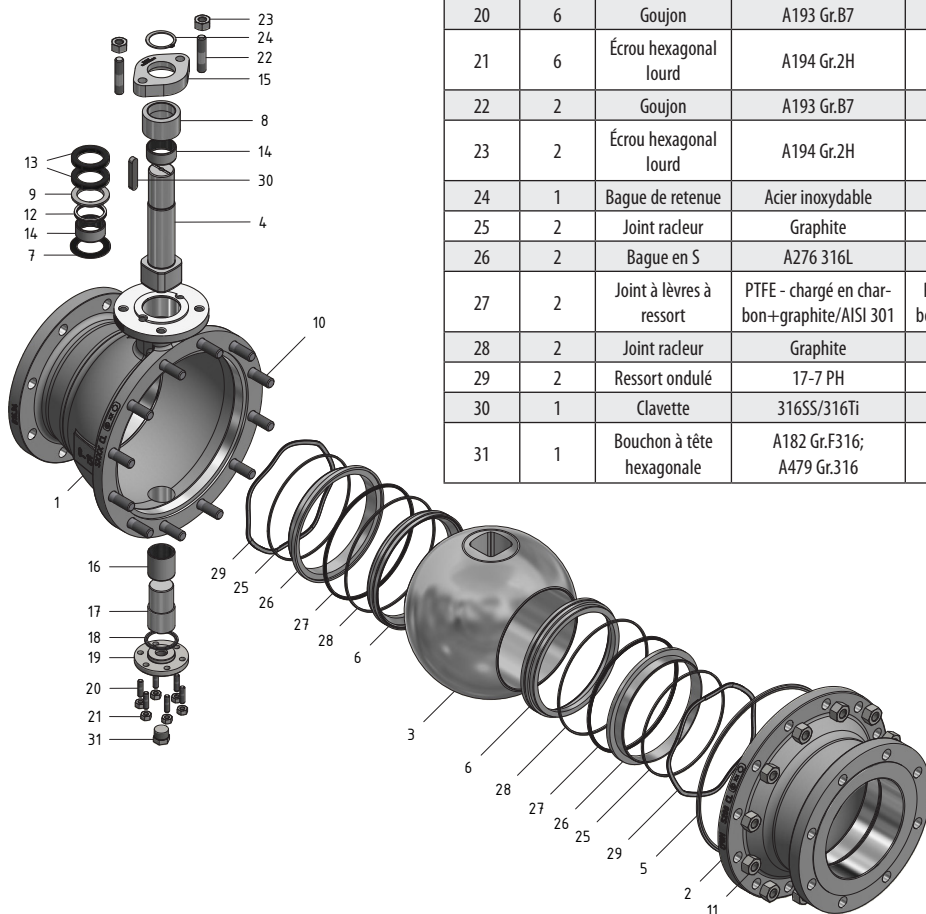

Article	Quantité	Description	Acier au carbone		Acier inoxydable	
			ASTM	DIN	ASTM	DIN
1	1	Corps	A216 WCB	1.0619	A351 CF8M	1.4408
2	1	Demi-corps	A216 WCB	1.0619	A351 CF8M	1.4408
3	1	Boisseau sphérique	A351 CF8M+revêtement ; A182 F316L+revêtement	1.4408+revêtement ; 1.4404+revêtement	A351 CF8M+revêtement ; A182 F316L+revêtement	1.4408+revêtement ; 1.4404+revêtement
4	1	Axe supérieur	A276 Gr.431	1.4057	A276 Gr.431	1.4057
5	1	Joint de corps	PTFE/Graphite/316Ti	PTFE/Graphite/1.4571	PTFE/Graphite/316Ti	PTFE/Graphite/1.4571
6	2	Siège	A182 F316L+revêtement	1.4404+revêtement	A182 F316L+revêtement	1.4404+revêtement
7	1	Joint de tige	Inconel 625	Inconel 625	Inconel 625	Inconel 625
8	1	Presse-étoupe	A582/303	1.4305	A582/303	1.4305
9	1	Bague de soutien	A479 316Ti; 316SS	1.4571; 1.4401	A479 316Ti; 316SS	1.4571; 1.4401
10	12	Goujon	A193 Gr.B7	A4-70	A193 Gr.B8M Cl.2	A4-70
11	12	Écrou hexagonal lourd	A194 Gr.2H	A4-70	A194 Gr.8M	A4-70
12	1	Joint à lèvres à ressort	PTFE - chargé en char- bon+graphite/AISI 301	PTFE - chargé en char- bone+graphite/1.4310	PTFE chargé en char- bon+graphite/AISI 301	PTFE - chargé en char- bone+graphite/1.4310
13	1	Jeu de garniture	Graphite	Graphite	Graphite	Graphite
14	2	Palier à douille	316L+revêtement	1.4404+revêtement	316L+revêtement	1.4404+revêtement
15	1	Bride de presse-étoupe	A516 Gr.70	1.0425	A240 316Ti; 316SS	1.4571, 1.4401
16	1	Palier à douille	316L+revêtement	1.4404+revêtement	316L+revêtement	1.4404+revêtement
17	1	Axe inférieur	A479 316Ti; 316SS	1.4571, 1.4401	A479 316Ti; 316SS	1.4571, 1.4401
18	1	Garniture	PTFE/Graphite/316Ti	PTFE/Graphite/1.4571	PTFE/Graphite/316Ti	PTFE/Graphite/1.4571
19	1	Couvercle	A479 316Ti; 316SS	1.4571, 1.4401	A479 316Ti; 316SS	1.4571, 1.4401
20	6	Goujon	A193 Gr.B7	A4-70	A193 Gr.B8M Cl.2	A4-70
21	6	Écrou hexagonal lourd	A194 Gr.2H	A4-70	A194 Gr.8M	A4-70
22	2	Goujon	A193 Gr.B7	A4-70	A193 Gr.B8M Cl.2	A4-70
23	2	Écrou hexagonal lourd	A194 Gr.2H	A4-70	A194 Gr.8M	A4-70
24	1	Bague de retenue	Acier inoxydable	Acier inoxydable	Acier inoxydable	Acier inoxydable
25	2	Joint racleur	Graphite	Graphite	Graphite	Graphite
26	2	Bague en S	A276 316L	1.4404	A276 316L	1.4404
27	2	Joint à lèvres à ressort	PTFE - chargé en char- bon+graphite/AISI 301	PTFE - chargé en char- bone+graphite/1.4310	PTFE chargé en char- bon+graphite/AISI 301	PTFE - chargé en char- bone+graphite/1.4310
28	2	Joint racleur	Graphite	Graphite	Graphite	Graphite
29	2	Ressort ondulé	17-7 PH	1.4568	17-7 PH	1.4568
30	1	Clavette	316SS/316Ti	A4/1.4571	316ss/316Ti	A4/1.4571
31	1	Bouchon à tête hexagonale	A182 Gr.F316; A479 Gr.316	A4/1.4571	A182 Gr.F316; A479 Gr.316	A4/1.4571





Conception à boisseau guidé Robinetterie haute température

Conception à boisseau guidé

Article	Quantité	Description	Acier au carbone		Acier inoxydable	
			ASTM	DIN	ASTM	DIN
1	1	Corps	A216 WCB	1.0619	A351 CF8M	1.4408
2	1	Demi-corps	A216 WCB	1.0619	A351 CF8M	1.4408
3	1	Boisseau sphérique	A351 CF8M+revêtement ; A182 F316L+revêtement	1.4408+revêtement ; 1.4404+revêtement	A351 CF8M+revêtement ; A182 F316L+revêtement	1.4408+revêtement ; 1.4404+revêtement
4	1	Axe supérieur	A276 Gr.431	1.4057	A276 Gr.431	1.4057
5	1	Joint de corps	Graphite/316Ti	Graphite/1.4571	Graphite/316Ti	Graphite/1.4571
6	2	Siège	A182 F316L+revêtement	1.4404+revêtement	A182 F316L+revêtement	1.4404+revêtement
7	1	Rondelle de butée	Inconel 625+revêtement	Inconel 625+revêtement	Inconel 625+revêtement	Inconel 625+revêtement
8	1	Presse-étoupe	A582 Gr.303	1.4305	A582 Gr.303	1.4305
10	12	Goujon	A193 Gr.B7	A4-70	A193 Gr.B8M Cl.2	A4-70
11	12	Écrou hexagonal lourd	A194 Gr.2H	A4-70	A194 Gr.8M	A4-70
13	1	Jeu de garniture	Graphite	Graphite	Graphite	Graphite
14	2	Palier à douille	Inconel 625+revêtement	Inconel 625+revêtement	Inconel 625+revêtement	Inconel 625+revêtement
15	1	Bride de presse-étoupe	A516 Gr.70	1.0425	A240 316Ti; 316SS	1.4571; 1.4401
16	1	Palier à douille	Inconel 625+revêtement	Inconel 625+revêtement	Inconel 625+revêtement	Inconel 625+revêtement
17	1	Axe inférieur	A479 316Ti; 316SS	1.4571, 1.4401	A479 316Ti; 316SS	1.4571, 1.4401
18	1	Joint	Graphite/316Ti	Graphite/1.4571	Graphite/316Ti	Graphite/1.4571
19	1	Couvercle	A479 316Ti; 316	1.4571; 1.4401	A479 316Ti; 316SS	1.4571; 1.4401
20	6	Goujon	A193 Gr.B7	A4-70	A193 Gr.B8M Cl.2	A4-70
21	6	Écrou hexagonal lourd	A194 Gr.2H	A4-70	A194 Gr.8M	A4-70
22	2	Goujon	A193 Gr.B7	A4-70	A193 Gr.B8M Cl.2	A4-70
23	2	Écrou hexagonal lourd	A194 Gr.2H	A4-70	A194 Gr.8M	A4-70
24	1	Bague de retenue	Acier inoxydable	1.4122	Acier inoxydable	1.4122
25	2	Joint racleur	Graphite	Graphite	Graphite	Graphite
26	2	Bague en S	A182 F316L	1.4404	A276 316Ti, 316L	1.4571; 1.4404
27	2	Bague d'étanchéité	Graphite-1,4	Graphite-1,4	Graphite-1,4	Graphite-1,4
29	2	Ressort ondulé	A286	1.4980	A286	1.4980
30	2	Clavette	316SS/316Ti	A4/1.4571	316SS/316Ti	A4/1.4571
31	1	Bouchon à tête hexagonale	A182 Gr.F316; A479 Gr.316	A4/1.4571	A182 Gr.F316; A479 Gr.316	A4/1.4571

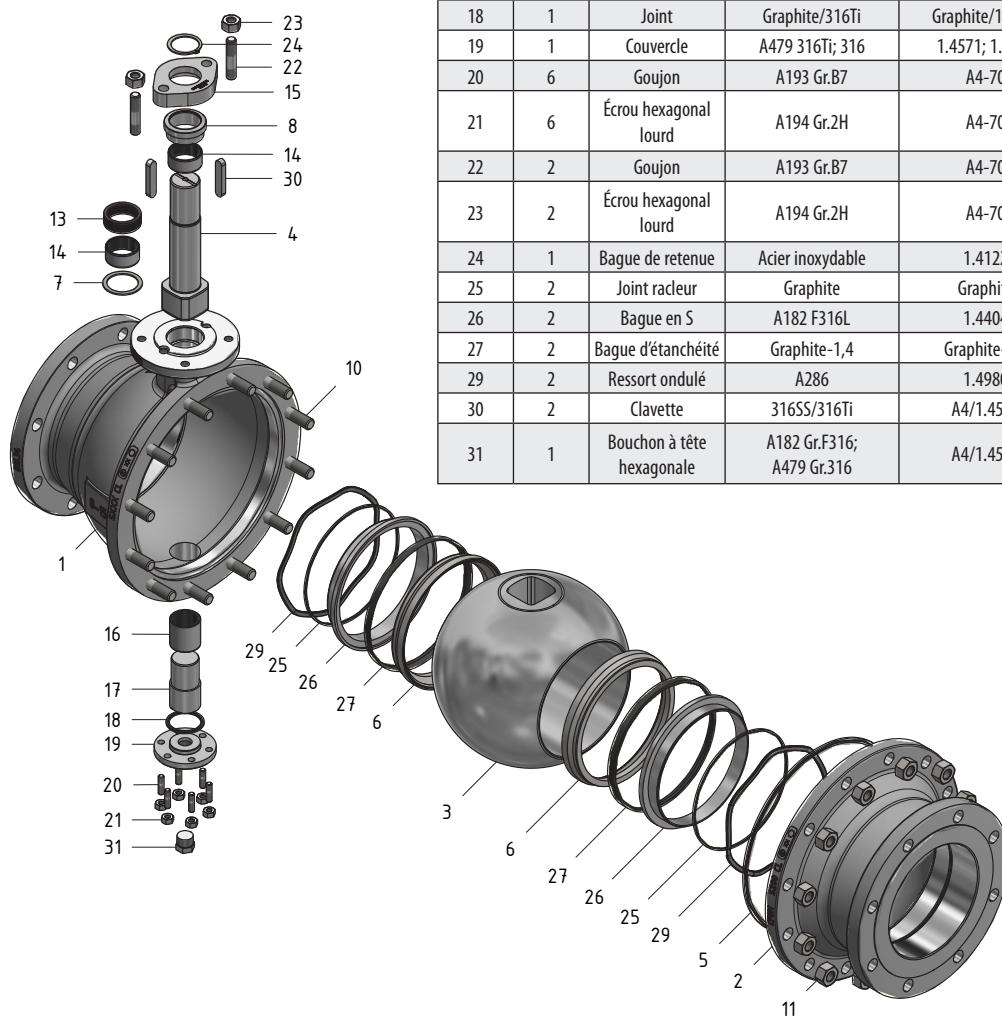

Conception à boisseau flottant

Dimensions et poids Classe 150

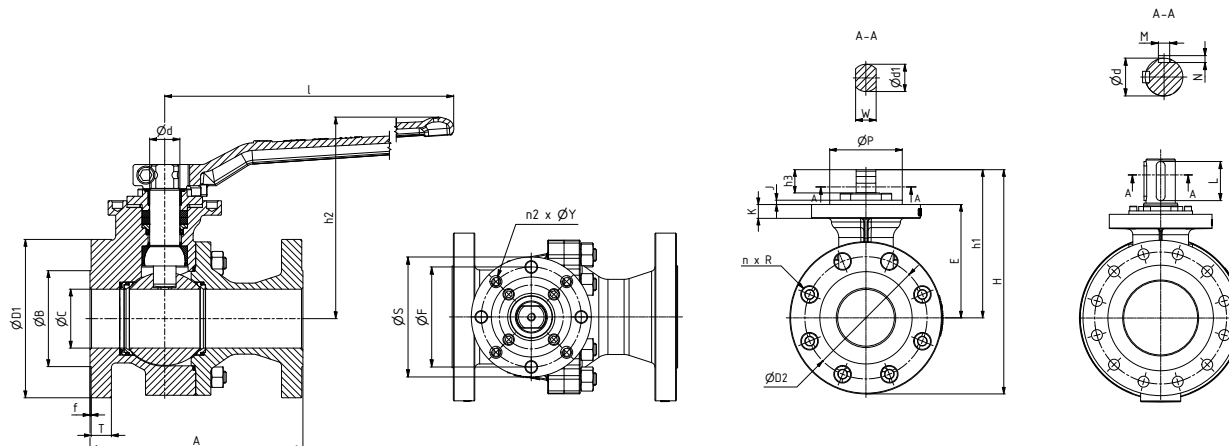

Les dimensions D1, L, h2, S, E, h1 et H sont données à titre indicatif.

DN	NPS	Dimensions (pouces)														Poids (lb)
		A	Ø C	H	h1	E	Ø D1	Ø D2	n	R	Ø B	T	f	h2	l	
15	1/2"	4,252	0,512	5,6	2,7	1,9	3,5	2,382	4	0,622	1,378	0,382	0,063	3,858	7,165	5,1
20	3/4"	4,606	0,748	6,0	2,9	2,1	3,9	2,752	4	0,622	1,693	0,437	0,063	4,016	7,165	6,4
25	1"	5,000	0,984	6,3	3,1	2,3	4,3	3,118	4	0,622	2,000	0,500	0,063	4,213	7,165	7,7
40	1 1/2"	6,496	1,496	8,4	4,4	3,2	5,0	3,882	4	0,622	2,882	0,626	0,063	5,906	11,024	17,3
50	2"	7,008	1,929	9,2	4,6	3,5	6,0	4,752	4	0,748	3,622	0,689	0,063	6,220	11,024	23,3
80	3"	7,992	3,071	12,5	6,5	5,0	7,5	5,984	4	0,748	5,000	0,878	0,063	8,740	17,638	49,7
100	4"	9,016	3,937	15,4	8,5	6,6	9,0	7,500	8	0,748	6,189	0,878	0,063	10,945	28,346	83,0
150	6"	15,512	5,945	17,0	10,4	8,3	11,0	9,500	8	0,875	8,500	0,937	0,063	-	-	213,5

DN	NPS	Dimensions (pouces)														
		ISO 5211	Ø S	Ø P	Ø F	n2	Ø Y	K	J	Ø d	L	M	N	h3	W	Ø d1
15	1/2"	F05	2,559	1,378	1,969	4	M6	0,354	0,079	0,630	-	-	-	0,472	0,433	0,551
20	3/4"	F05	2,559	1,378	1,969	4	M6	0,354	0,079	0,630	-	-	-	0,472	0,433	0,551
25	1"	F05	2,559	1,378	1,969	4	M6	0,354	0,079	0,630	-	-	-	0,472	0,433	0,551
40	1 1/2"	F07	3,543	2,165	2,756	4	M8	0,354	0,118	0,787	-	-	-	0,709	0,551	0,709
50	2"	F07	3,543	2,165	2,756	4	M8	0,394	0,118	0,787	-	-	-	0,709	0,551	0,709
80	3"	F10	4,921	2,756	4,016	4	M10	0,846	0,118	1,102	-	-	-	0,945	0,748	0,984
100	4"	F14	6,89	3,937	5,512	4	M16	0,709	0,236	1,575	-	-	-	1,260	1,063	1,417
150	6"	F14	6,890	3,937	5,512	4	M16	0,866	0,236	1,969	-	-	-	1,417	1,417	1,890

DN	NPS	Dimensions (mm)														Poids (kg)
		A	Ø C	H	h1	E	Ø D1	Ø D2	n	R	Ø B	T	f	h2	l	
15	1/2"	108	13	143	69	48	89	61	4	15,8	35,0	10	1,6	98	182	2,3
20	3/4"	117	19	151	73	53	99	70	4	15,8	43,0	11	1,6	102	182	2,9
25	1"	127	25	161	78	58	108	79	4	15,8	50,8	13	1,6	107	182	3,5
40	1 1/2"	165	38	214	111	82	127	99	4	15,8	73,2	16	1,6	150	280	7,8
50	2"	178	49	234	118	90	152	121	4	19,0	92,0	18	1,6	158	280	10,6
80	3"	203	78	317	165	127	191	152	4	19,0	127,0	22	1,6	222	448	22,6
100	4"	229	100	392	215	167	229	191	8	19,0	157,2	22	1,6	278	720	37,6
150	6"	394	151	433	264	212	279	241	8	22,2	215,9	24	1,6	-	-	96,9

DN	NPS	Dimensions (mm)														
		ISO 5211	Ø S	Ø P	Ø F	n2	Ø Y	K	J	Ø d	L	M	N	h3	W	Ø d1
15	1/2"	F05	65	35	50	4	M6	9	2	16	-	-	-	12	11	14
20	3/4"	F05	65	35	50	4	M6	9	2	16	-	-	-	12	11	14
25	1"	F05	65	35	50	4	M6	9	2	16	-	-	-	12	11	14
40	1 1/2"	F07	90	55	70	4	M8	9	3	20	-	-	-	18	14	18
50	2"	F07	90	55	70	4	M8	10	3	20	-	-	-	18	14	18
80	3"	F10	125	70	102	4	M10	22	3	28	-	-	-	24	19	25
100	4"	F14	175	100	140	4	M16	18	6	40	-	-	-	32	27	36
150	6"	F14	175	100	140	4	M16	22	6	50	-	-	-	36	36	48



Conception à boisseau flottant

Dimensions et poids Classe 300

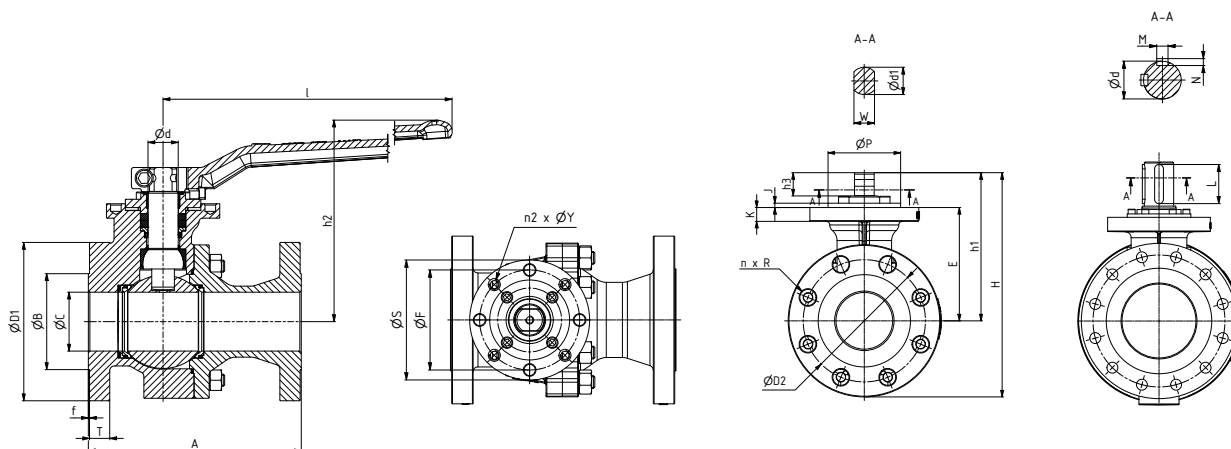

Les dimensions D1, L, h2, S, E, h1 et H sont données à titre indicatif.

DN	NPS	Dimensions (pouces)														Poids (lb)
		A	Ø C	H	h1	E	Ø D1	Ø D2	n	R	Ø B	T	f	h2	l	
15	1/2"	5,512	0,512	5,7	2,7	1,9	3,7	2,618	4	0,622	1,378	0,500	0,063	3,858	7,165	7,1
20	3/4"	5,984	0,748	6,3	2,9	2,1	4,6	3,252	4	0,748	1,693	0,555	0,063	4,016	7,165	9,9
25	1"	6,496	0,984	6,7	3,1	2,3	4,9	3,500	4	0,748	2,000	0,622	0,063	4,213	7,165	11,2
40	1 1/2"	7,480	1,496	9,0	4,4	3,2	6,1	4,500	4	0,874	2,882	0,752	0,063	5,906	11,024	24,3
50	2"	8,504	1,929	11,3	5,8	4,3	6,5	5,000	8	0,748	3,622	0,815	0,063	8,071	17,638	35,1
80	3"	11,102	3,071	14,6	8,0	6,1	8,3	6,622	8	0,874	5,000	1,055	0,063	10,433	28,346	76,1
100	4"	12,008	3,937	13,8	8,8	6,7	10,0	7,882	8	0,874	6,189	1,189	0,063	-	-	124
150	6"	15,866	5,945	19,5	12,8	8,3	12,5	10,618	12	0,875	8,500	1,378	0,063	-	-	301,2

DN	NPS	Dimensions (pouces)														
		ISO 5211	Ø S	Ø P	Ø F	n2	Ø Y	K	J	Ø d	L	M	N	h3	W	Ø d1
15	1/2"	F05	2,559	1,378	1,969	4	M6	0,354	0,079	0,630	-	-	-	0,472	0,433	0,551
20	3/4"	F05	2,559	1,378	1,969	4	M6	0,354	0,079	0,630	-	-	-	0,472	0,433	0,551
25	1"	F05	2,559	1,378	1,969	4	M6	0,354	0,079	0,630	-	-	-	0,472	0,433	0,551
40	1 1/2"	F07	3,543	2,165	2,756	4	M8	0,354	0,118	0,787	-	-	-	0,709	0,551	0,709
50	2"	F10	4,921	2,756	4,016	4	M10	0,669	0,118	1,102	-	-	-	0,945	0,748	0,984
80	3"	F14	6,89	3,937	5,512	4	M16	0,748	0,236	1,575	-	-	-	1,260	1,063	1,417
100	4"	F14	6,890	3,937	5,512	4	M16	0,945	0,236	1,969	-	-	-	1,417	1,417	1,890
150	6"	F14	8,268	5,118	6,496	4	M20	1,142	0,276	2,756	3,150	0,709	0,433	-	-	-

DN	NPS	Dimensions (mm)														Poids (kg)
		A	Ø C	H	h1	E	Ø D1	Ø D2	n	R	Ø B	T	f	h2	l	
15	1/2"	140	13	146	69	48	95	67	4	15,8	35,0	13	1,6	98	182	3,2
20	3/4"	152	19	161	73	53	117	83	4	19,0	43,0	14	1,6	102	182	4,5
25	1"	165	25	169	78	58	124	89	4	19,0	50,8	16	1,6	107	182	5,1
40	1 1/2"	190	38	228	111	82	155	114	4	22,2	73,2	19	1,6	150	280	11,0
50	2"	216	49	288	147	109	165	127	8	19,0	92,0	21	1,6	205	448	15,9
80	3"	282	78	370	204	156	210	168	8	22,2	127,0	27	1,6	265	720	34,5
100	4"	305	100	350	223	171	254	200	8	22,2	157,2	30	1,6	-	-	56,3
150	6"	403	151	496	325	212	318	270	12	22,2	215,9	35	1,6	-	-	136,6

DN	NPS	Dimensions (mm)														
		ISO 5211	Ø S	Ø P	Ø F	n2	Ø Y	K	J	Ø d	L	M	N	h3	W	Ø d1
15	1/2"	F05	65	35	50	4	M6	9	2	16	-	-	-	12	11	14
20	3/4"	F05	65	35	50	4	M6	9	2	16	-	-	-	12	11	14
25	1"	F05	65	35	50	4	M6	9	2	16	-	-	-	12	11	14
40	1 1/2"	F07	90	55	70	4	M8	9	3	20	-	-	-	18	14	18
50	2"	F10	125	70	102	4	M10	17	3	28	-	-	-	24	19	25
80	3"	F14	175	100	140	4	M16	19	6	40	-	-	-	32	27	36
100	4"	F14	175	100	140	4	M16	24	6	50	-	-	-	36	36	48
150	6"	F14	210	130	165	4	M20	29	7	70	80	18	11	-	-	-



Conception à boisseau guidé Dimensions et poids Classe 150

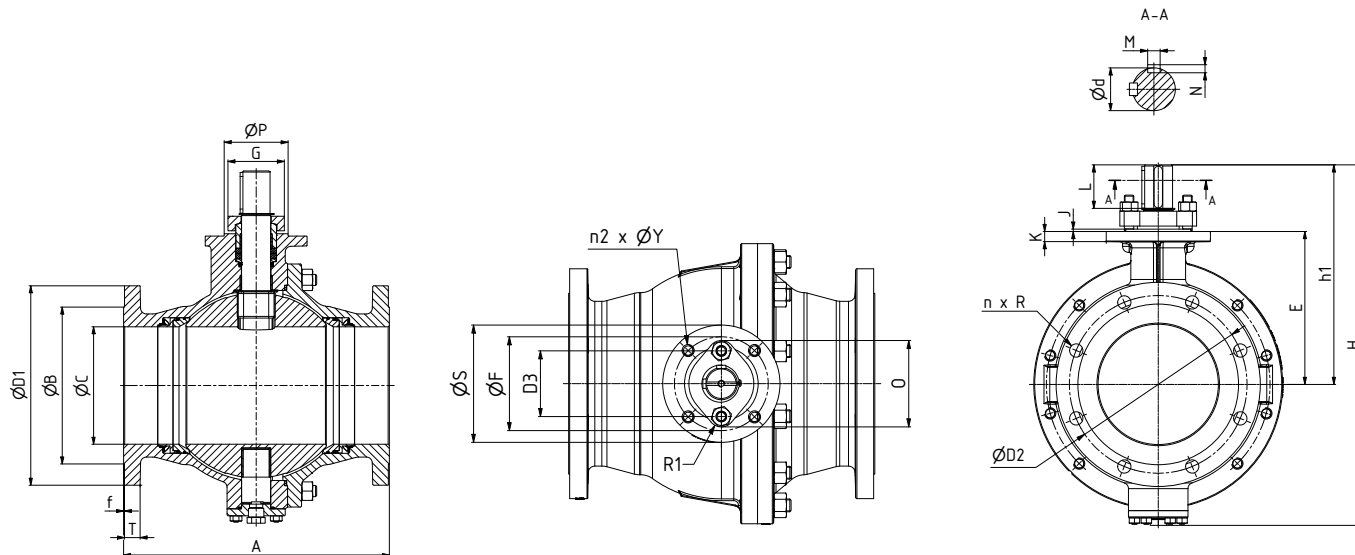

Les dimensions D1, L, h2, S, E, h1 et H sont données à titre indicatif.

DN	NPS	Dimensions (pouces)															Poids (lb)	
		A	Ø C	H	h1	E	Ø D1	Ø D2	n	R	Ø B	T	f	O	G	D3		R1
200	8"	17,992	7,953	23,5	14,5	10,1	13,5	11,748	8	0,875	10,622	1,059	0,063	5,079	3,819	3,858	0,787	377,5
250	10"	20,984	9,921	26,7	16,2	11,8	16,0	14,252	12	1,000	12,748	1,126	0,063	5,079	3,819	3,858	0,787	619,8
300	12"	24,016	11,929	31,9	19,0	13,2	19,0	17,000	12	1,000	15,000	1,189	0,063	7,008	4,016	5,118	0,945	1016,6

DN	NPS	Dimensions (pouces)											
		ISO 5211	Ø S	Ø P	Ø F	n2	Ø Y	K	J	Ø d	L	M	N
200	8"	F14	6,890	3,937	5,512	4	0,669	0,669	0,157	1,969	2,756	0,551	0,354
250	10"	F14	6,890	3,937	5,512	4	0,669	0,866	0,157	1,969	2,756	0,551	0,354
300	12"	F16	8,268	5,118	6,496	4	0,827	0,827	0,197	2,756	3,937	0,709	0,433

DN	NPS	Dimensions (mm)															Poids (kg)	
		A	Ø C	H	h1	E	Ø D1	Ø D2	n	R	Ø B	T	f	O	G	D3		R1
200	8"	457	202	596	369	257	343	298	8	22,2	269,8	27	1,6	129	97	98	20	171,2
250	10"	533	252	677	412	300	406	362	12	25,4	323,8	29	1,6	129	97	98	20	281,1
300	12"	610	303	809	482	335	483	432	12	25,4	381,0	30	1,6	178	102	130	24	461,1

DN	NPS	Dimensions (mm)											
		ISO 5211	Ø S	Ø P	Ø F	n2	Ø Y	K	J	Ø d	L	M	N
200	8"	F14	175	100	140	4	17	17	4	50	70	14	9
250	10"	F14	175	100	140	4	17	22	4	50	70	14	9
300	12"	F16	210	130	165	4	21	21	5	70	100	18	11



Conception à boisseau guidé Dimensions et poids Classe 300

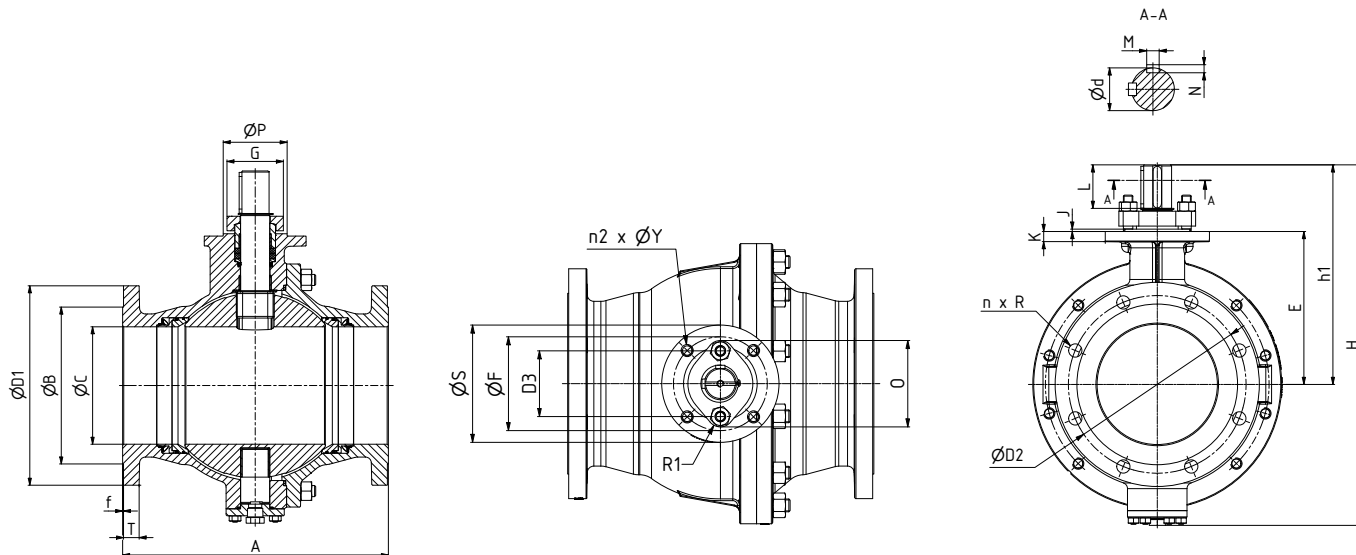

Les dimensions D1, L, h2, S, E, h1 et H sont données à titre indicatif.

DN	NPS	Dimensions (pouces)															Poids (lb)	
		A	Ø C	H	h1	E	Ø D1	Ø D2	n	R	Ø B	T	f	O	G	D3		R1
200	8"	19,764	7,953	24,0	14,6	10,1	15,0	13,000	12	1,000	10,622	1,555	0,063	7,008	4,016	5,118	0,945	517,3
250	10"	22,362	9,921	28,2	17,4	11,4	17,5	15,252	16	1,125	12,748	1,815	0,063	7,008	4,016	5,118	0,945	913,7
300	12"	25,512	11,929	32,4	19,5	13,2	20,5	17,748	16	1,250	15,000	1,937	0,063	7,402	4,409	5,512	0,945	1312,4

DN	NPS	Dimensions (pouces)											
		ISO 5211	Ø S	Ø P	Ø F	n2	Ø Y	K	J	Ø d	L	M	N
200	8"	F14	8,268	5,118	6,496	4	M20	1,142	0,276	2,756	3,150	0,709	0,433
250	10"	F16	8,268	5,118	6,496	4	M20	0,827	0,197	2,756	2,756	0,709	0,433
300	12"	F25	11,811	7,874	10,000	8	M16	0,709	0,197	2,756	3,937	0,709	0,433

DN	NPS	Dimensions (mm)															Poids (kg)	
		A	Ø C	H	h1	E	Ø D1	Ø D2	n	R	Ø B	T	f	O	G	D3		R1
200	8"	502	202	609	372	256	381	330	12	25,4	269,8	40	1,6	178	102	130	24	234,6
250	10"	568	252	716	441	290	445	387	16	28,6	323,8	46	1,6	178	102	130	24	414,5
300	12"	648	303	824	497	335	521	451	16	31,8	381,0	49	1,6	188	112	140	24	595,3

DN	NPS	Dimensions (mm)											
		ISO 5211	Ø S	Ø P	Ø F	n2	Ø Y	K	J	Ø d	L	M	N
200	8"	F16	210	130	165	4	21	21	5	70	70	18	11
250	10"	F25	300	200	254	8	17	18	5	70	100	18	11
300	12"	F25	300	200	254	8	17	30	5	80	110	20	12



Conception standard avec volant réducteur Classe 150

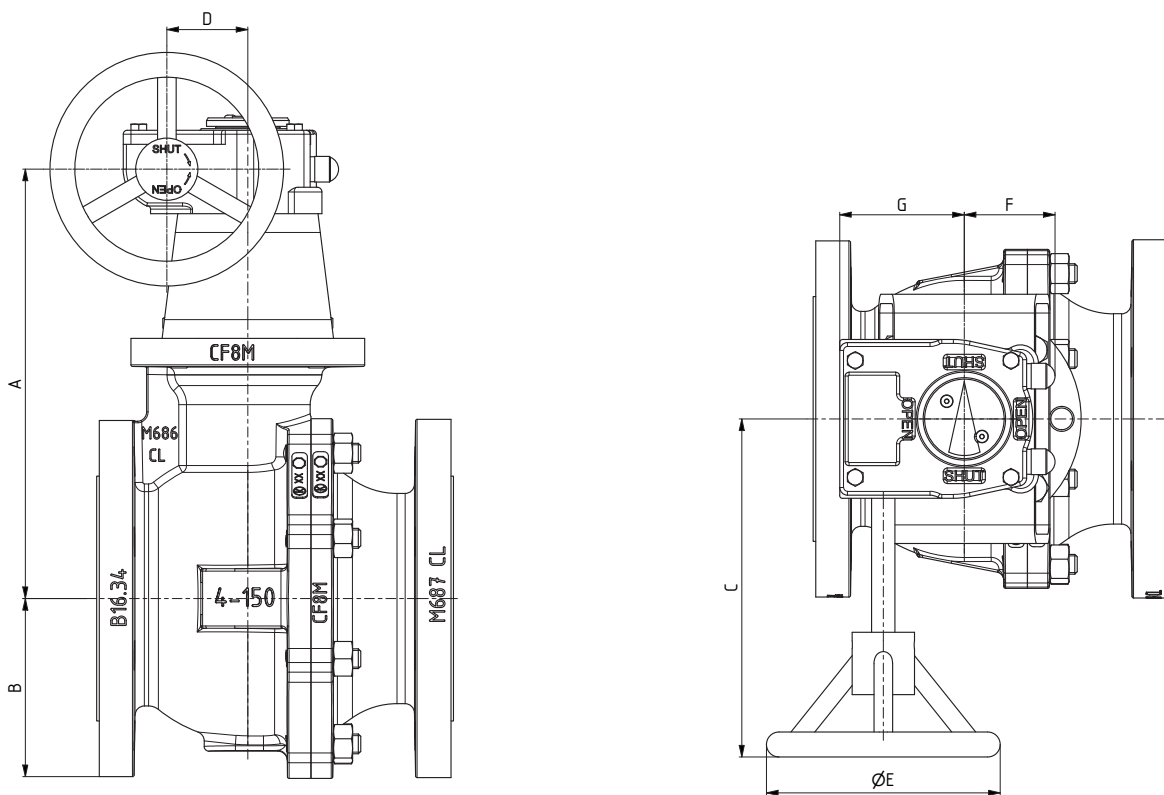

Les dimensions des volant réducteur ne sont données qu'à titre indicatif.

DN	NPS	Dimensions (pouces)						
		A	B	C	D	ØE	F	G
100	4"	10,87	4,53	8,54	2,05	5,91	2,28	3,15
150	6"	13,15	5,51	10,63	3,39	11,81	4,06	4,96
200	8"	18,03	9,33	9,73	2,80	7,88	3,39	4,13
250	10"	19,76	10,43	10,63	3,39	11,81	4,06	4,96
300	12"	22,88	12,88	12,44	4,13	13,78	4,21	5,83

DN	NPS	Dimensions (mm)						
		A	B	C	D	ØE	F	G
100	4"	276	115	217	52	150	58	80
150	6"	334	140	270	86	300	103	126
200	8"	458	237	247	71	200	86	105
250	10"	502	265	270	86	300	103	126
300	12"	581	327	316	105	350	107	148

La taille des volant réducteur est basée sur un liquide clair et propre à la pression différentielle maximale.



Conception standard avec volant réducteur Classe 300

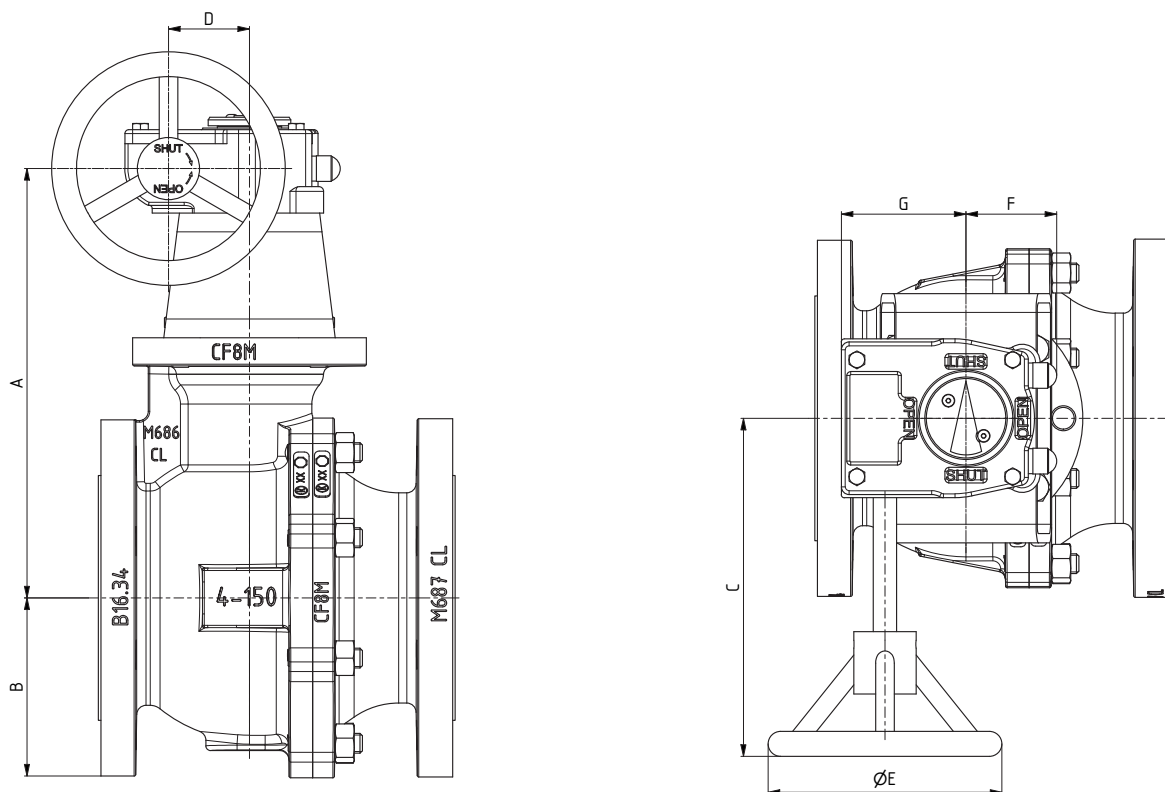

Les dimensions des volant réducteur ne sont données qu'à titre indicatif.

DN	NPS	Dimensions (pouces)						
		A	B	C	D	ØE	F	G
80	3"	10,43	4,13	8,54	2,05	5,91	2,28	3,15
100	4"	11,50	5,00	10,91	2,80	9,84	3,39	4,13
150	6"	16,14	6,77	13,62	4,13	17,72	4,21	5,83
200	8"	17,88	9,33	12,44	4,13	13,78	4,21	5,83
250	10"	21,10	10,83	13,62	4,13	19,69	4,21	5,83
300	12"	23,15	12,88	14,88	5,12	9,84	5,63	7,09

DN	NPS	Dimensions (mm)						
		A	B	C	D	ØE	F	G
80	3"	265	105	217	52	150	58	80
100	4"	292	127	277	71	250	86	105
150	6"	410	172	346	105	450	107	148
200	8"	454	237	316	105	350	107	148
250	10"	536	275	346	105	500	107	148
300	12"	588	327	378	130	250	143	180

La taille des volant réducteur est basée sur un liquide clair et propre à la pression différentielle maximale.



Conception haute température avec volant réducteur Classe 150

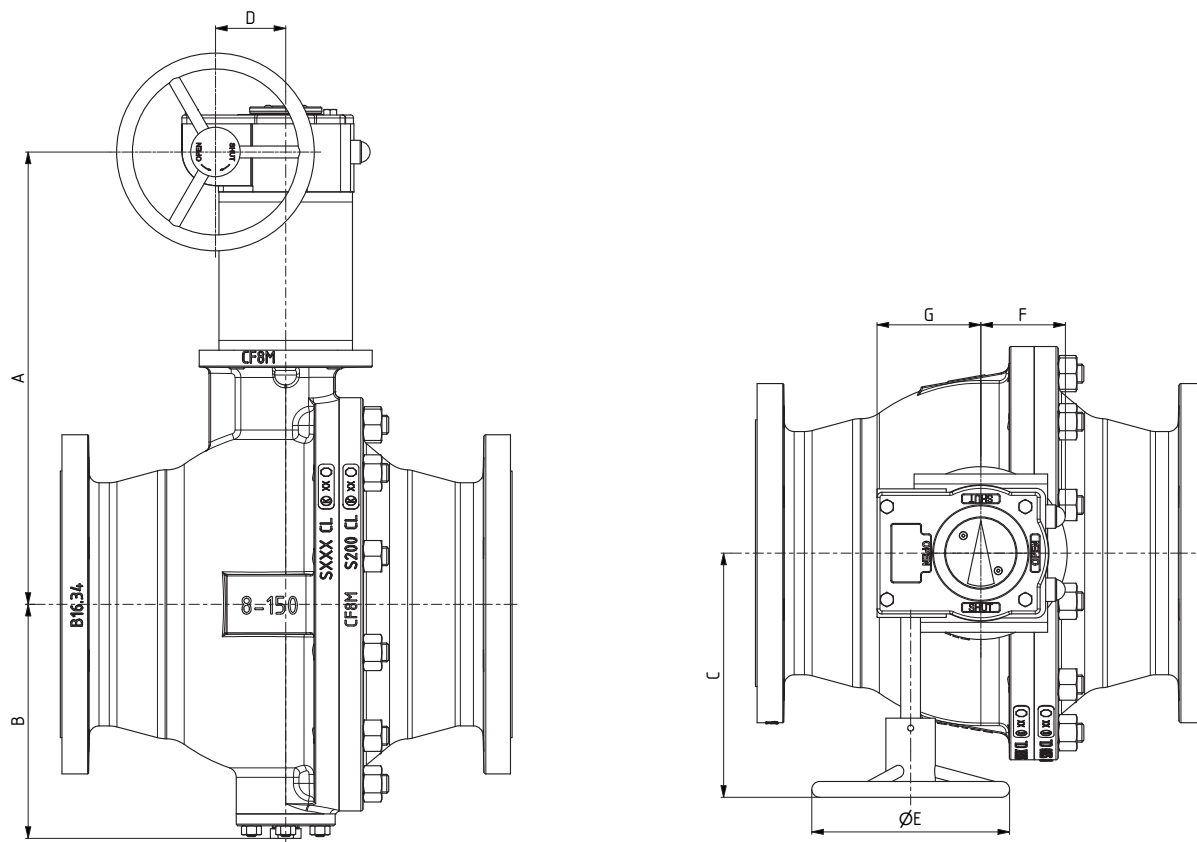

Les dimensions des volant réducteur ne sont données qu'à titre indicatif.

DN	NPS	Dimensions (pouces)						
		A	B	C	D	ØE	F	G
100	4"	11,34	4,53	9,80	2,80	5,91	3,35	4,13
150	6"	13,15	5,51	10,63	3,39	11,81	4,06	4,96
200	8"	18,07	9,33	10,63	3,39	11,81	4,06	4,96
250	10"	19,76	10,43	10,63	3,39	11,81	4,06	4,96
300	12"	23,19	12,88	12,52	2,09	13,78	4,29	5,91

DN	NPS	Dimensions (mm)						
		A	B	C	D	ØE	F	G
100	4"	288	115	249	71	150	85	105
150	6"	334	140	270	86	300	103	126
200	8"	459	237	270	86	300	103	126
250	10"	502	265	270	86	300	103	126
300	12"	589	327	318	53	350	109	150

La taille des volant réducteur est basée sur un liquide clair et propre à la pression différentielle maximale.



Conception haute température avec volant réducteur Classe 300

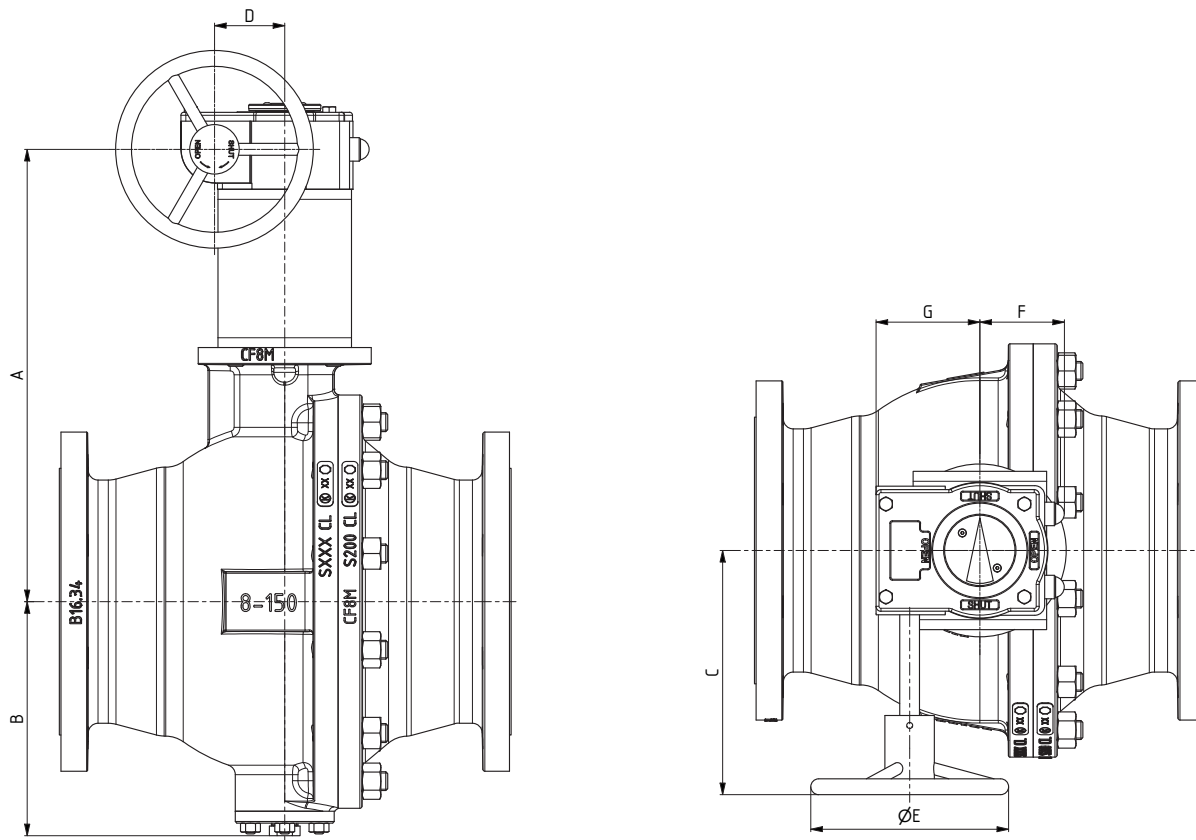

Les dimensions des volant réducteur ne sont données qu'à titre indicatif.

DN	NPS	Dimensions (pouces)						
		A	B	C	D	ØE	F	G
80	3"	10,91	4,13	9,80	2,80	5,91	3,39	4,13
100	4"	11,54	5,00	10,43	3,39	9,84	4,06	4,96
150	6"	18,43	6,77	12,52	2,09	13,78	4,29	5,91
200	8"	20,08	9,33	12,52	2,09	13,78	4,29	5,91
250	10"	21,38	10,83	14,88	5,12	9,84	5,00	7,09
300	12"	23,54	12,88	15,75	5,51	13,78	5,24	7,68

DN	NPS	Dimensions (mm)						
		A	B	C	D	ØE	F	G
80	3"	277	105	249	71	150	86	105
100	4"	293	127	265	86	250	103	126
150	6"	468	172	318	53	350	109	150
200	8"	510	237	318	53	350	109	150
250	10"	543	275	378	130	250	127	180
300	12"	598	327	400	140	350	133	195

La taille des volant réducteur est basée sur un liquide clair et propre à la pression différentielle maximale.



Pression/Température nominales

Température	Pression de service maximale ASME classe 150	Pression de service maximale ASME classe 300
	ASTM A216 Gr. WCB*	
°F	psi	
-20	285	740
100	285	740
200	260	680
300	230	655
400	200	635
500	170	605
600	140	570
650	125	550
700	110	530
750	95	505
800	80	410

*selon ASME B16.34 - Groupe de matériaux 1.1

Température	Pression de service maximale ASME classe 150	Pression de service maximale ASME classe 300
	ASTM A351 Gr. CF8M	
°F	psi	
-76	275	720
-20	275	720
100	275	720
200	235	620
300	215	560
400	195	515
500	170	480
600	140	450
650	125	440
700	110	435
750	95	425
800	80	420

*selon ASME B16.34 - Groupe de matériaux 2.2

**Pression et température
ASTM A216 Gr. WCB**

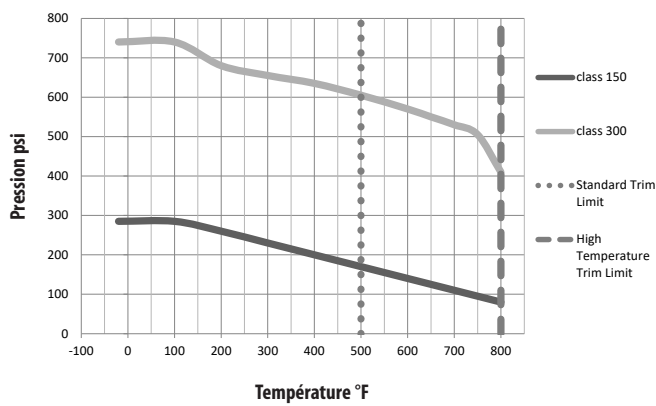

**Pression et température
ASTM A351 Gr. CF8M**

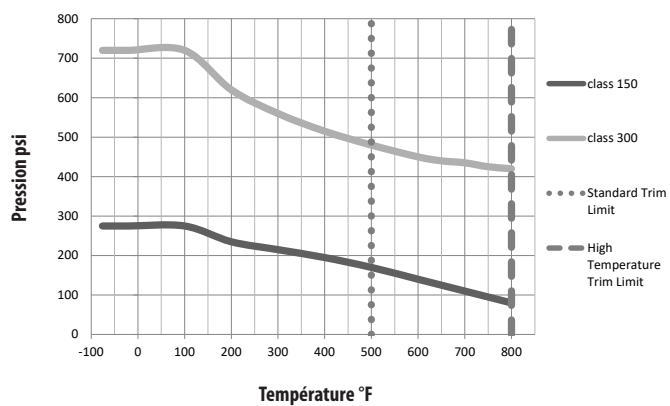

Pression/Température nominales

Température	Pression de service maximale ASME classe 150	Pression de service maximale ASME classe 300
	ASTM A216 Gr. WCB*	
°C	bar	
-29	19,6	51,1
50	19,2	50,1
100	17,7	46,6
150	15,8	45,1
200	13,8	43,8
250	12,1	41,9
300	10,2	39,8
350	8,4	37,6
400	6,5	34,7
425	5,5	28,8

*selon ASME B16.34 - Groupe de matériaux 1.1

Température	Pression de service maximale ASME classe 150	Pression de service maximale ASME classe 300
	ASTM A351 Gr. CF8M	
°C	bar	
-60	19,0	49,6
-29	19,0	49,6
50	18,4	48,1
100	16,2	42,2
150	14,8	38,5
200	13,7	35,7
250	12,1	33,4
300	10,2	31,6
350	8,4	30,3
400	6,5	29,4
425	5,5	29,1

*selon ASME B16.34 - Groupe de matériaux 2.2

Pression et température
ASTM A216 Gr. WCB

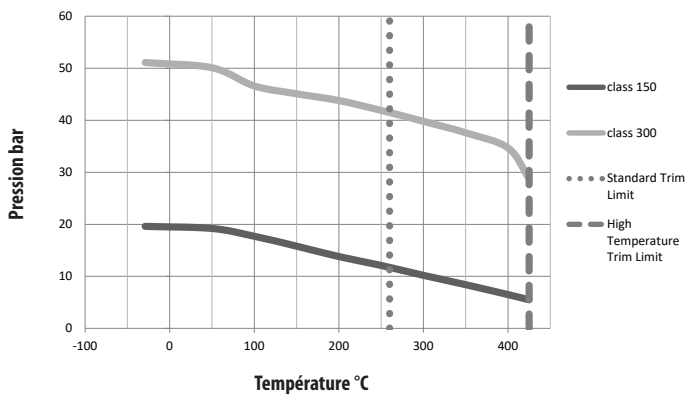

Pression et température
ASTM A351 Gr. CF8M

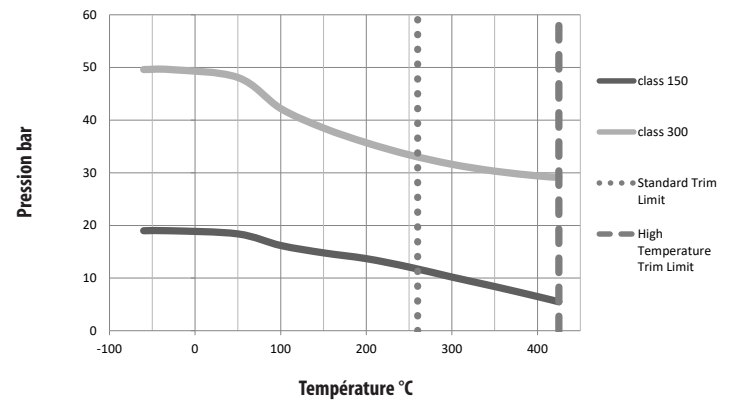

MAST classe 150

Couple maximal admissible pour l'axe Classe 150

DN	NPS	MAST [in-Lb]						
		Matériau de l'axe						
		A276 Gr431 1.4057	A182 F51 1.4462	A564 Gr630 1.4542	A453 Gr660 1.4980	A276 Gr316Ti 1.4571	A276 Gr316 L 1.4404	A286 GrXM-19 1.3964
Conception à boisseau flottant								
15	1/2"	956	744	948	1080	585	470	779
20	3/4"	956	744	948	1080	585	470	779
25	1"	956	744	948	1080	585	470	779
40	1 1/2"	2443	1895	2434	2753	1390	983	1992
50	2"	2443	1895	2434	2753	1390	983	1992
80	3"	7010	5435	6966	7887	3594	2532	5700
100	4"	19269	14932	19154	21676	10506	7409	15657
150	6"	38545	29872	38298	43360	23605	17552	31314
Conception à boisseau guidé								
200	8"	67346	50282	57805	67346	27385	19304	44900
250	10"	67346	50282	57805	67346	27385	19304	44900
300	12"	130425	97385	111954	130425	53043	37386	86950

DN	NPS	MAST [Nm]						
		Matériau de l'axe						
		A276 Gr431 1.4057	A182 F51 1.4462	A564 Gr630 1.4542	A453 Gr660 1.4980	A276 Gr316Ti 1.4571	A276 Gr316 L 1.4404	A286 GrXM-19 1.3964
Conception à boisseau flottant								
15	1/2"	108	84	107	122	66	53	88
20	3/4"	108	84	107	122	66	53	88
25	1"	108	84	107	122	66	53	88
40	1 1/2"	276	214	275	311	157	111	225
50	2"	276	214	275	311	157	111	225
80	3"	792	614	787	891	406	286	644
100	4"	2177	1687	2164	2449	1187	837	1769
150	6"	4355	3375	4327	4899	2667	1983	3538
Conception à boisseau guidé								
200	8"	7609	5681	6531	7609	3094	2181	5073
250	10"	7609	5681	6531	7609	3094	2181	5073
300	12"	14736	11003	12649	14736	5993	4224	9824

MAST classe 300

Couple maximal admissible pour l'axe Classe 300

DN	NPS	MAST [in-Lb]						
		Matériau de l'axe						
		A276 Gr431 1.4057	A182 F51 1.4462	A564 Gr630 1.4542	A453 Gr660 1.4980	A276 Gr316Ti 1.4571	A276 Gr316 L 1.4404	A286 GrXM-19 1.3964
Conception à boisseau flottant								
15	1/2"	956	744	948	1080	585	470	779
20	3/4"	956	744	948	1080	585	470	779
25	1"	956	744	948	1080	585	470	779
40	1 1/2"	2443	1895	2434	2753	1390	983	1992
50	2"	7010	5435	6966	7887	3594	2532	5700
80	3"	19269	14932	19154	21676	10506	7409	15657
100	4"	38545	29872	38298	43360	23605	17552	31314
150	6"	121318	97385	111954	121318	53043	37386	86950
Conception à boisseau guidé								
200	8"	104227	97385	104227	104227	53043	37386	86950
250	10"	130425	97385	111954	130425	53043	37386	86950
300	12"	223677	176989	203461	223677	96394	67957	158031

DN	NPS	MAST [Nm]						
		Matériau de l'axe						
		A276 Gr431 1.4057	A182 F51 1.4462	A564 Gr630 1.4542	A453 Gr660 1.4980	A276 Gr316Ti 1.4571	A276 Gr316 L 1.4404	A286 GrXM-19 1.3964
Conception à boisseau flottant								
15	1/2"	108	84	107	122	66	53	88
20	3/4"	108	84	107	122	66	53	88
25	1"	108	84	107	122	66	53	88
40	1 1/2"	276	214	275	311	157	111	225
50	2"	792	614	787	891	406	286	644
80	3"	2177	1687	2164	2449	1187	837	1769
100	4"	4355	3375	4327	4899	2667	1983	3538
150	6"	13707	11003	12649	13707	5993	4224	9824
Conception à boisseau guidé								
200	8"	11776	11003	11776	11776	5993	4224	9824
250	10"	14736	11003	12649	14736	5993	4224	9824
300	12"	25272	19997	22988	25272	10891	7678	17855

Couples de fonctionnement

Couples Classe 150

DN	NPS	Couple [in-Lb]						
		BTO	RUN	ETO		BTC	RUN	ETC
Conception à boisseau flottant								
15	1/2"	89	80	80		89	80	80
20	3/4"	106	80	89		97	80	89
25	1"	124	89	89		97	89	97
40	1 1/2"	283	168	177		195	168	212
50	2"	451	221	239		266	221	319
80	3"	1372	566	611		673	566	903
100	4"	3009	1275	1345		1478	1275	1974
150	6"	8922	3284	3576		3939	3284	5656
Conception à boisseau guidé								
200	8"	6125	2894	3124		3434	2894	3779
250	10"	8868	4027	4443		4886	4027	5355
300	12"	16285	7373	8036		8842	7373	9966

Couples Classe 300

DN	NPS	Couple [in-Lb]						
		BTO	RUN	ETO		BTC	RUN	ETC
Conception à boisseau flottant								
15	1/2"	115	80	89		97	80	97
20	3/4"	142	89	89		106	89	115
25	1"	195	97	106		115	97	142
40	1 1/2"	496	204	212		239	204	319
50	2"	1053	451	469		522	451	690
80	3"	3381	1275	1319		1443	1275	2106
100	4"	6753	2292	2363		2593	2292	4045
150	6"	21375	6576	6868		7559	6576	12497
Conception à boisseau guidé								
200	8"	13940	5974	6196		6815	5974	8674
250	10"	20118	7948	8355		9187	7948	12028
300	12"	33934	12745	13409		14745	12745	19658

DN	NPS	Couple [Nm]						
		BTO	RUN	ETO		BTC	RUN	ETC
Conception à boisseau flottant								
15	1/2"	10	9	9		10	9	9
20	3/4"	12	9	10		11	9	10
25	1"	14	10	10		11	10	11
40	1 1/2"	32	19	20		22	19	24
50	2"	51	25	27		30	25	36
80	3"	155	64	69		76	64	102
100	4"	340	144	152		167	144	223
150	6"	1008	371	404		445	371	639
Conception à boisseau guidé								
200	8"	692	327	353		388	327	427
250	10"	1002	455	502		552	455	605
300	12"	1840	833	908		999	833	1126

DN	NPS	Couple [Nm]						
		BTO	RUN	ETO		BTC	RUN	ETC
Conception à boisseau flottant								
15	1/2"	13	9	10		11	9	11
20	3/4"	16	10	10		12	10	13
25	1"	22	11	12		13	11	16
40	1 1/2"	56	23	24		27	23	36
50	2"	119	51	53		59	51	78
80	3"	382	144	149		163	144	238
100	4"	763	259	267		293	259	457
150	6"	2415	743	776		854	743	1412
Conception à boisseau guidé								
200	8"	1575	675	700		770	675	980
250	10"	2273	898	944		1038	898	1359
300	12"	3834	1440	1515		1666	1440	2221

Les couples indiqués dans le tableau ne sont donnés qu'à titre indicatif (liquide, 260°C, garniture BH, sécurité = 1,0). Pour les couples spécifiques à une application, veuillez consulter l'usine.

BTO = Break to open
 RUN = Running
 ETO = End to open

BTC = Break to close
 RUN = Running
 ETC = End to close



Couple de serrage des boulons du presse-étoupe

Couples des écrous de presse-étoupe Classe 150

DN	NPS	Taille du filetage	Robinetterie standard	Robinetterie haute température
			[in-Lb]	[in-Lb]
15	1/2"	M30x1	1027	1027
20	3/4"	M30x1	1027	1027
25	1"	M30x1	1027	1027
40	1 1/2"	M36x1,5	1983	1983
50	2"	M36x1,5	1983	1983
80	3"	M48x1,5	4337	3443
100	4"	3/8-16 UNC	239	160
150	6"	5/16-18 UNC	213	151
200	8"	5/8-11 UNC	1231	850
250	10"	5/8-11 UNC	1231	850
300	12"	1-8 UNC	3089	3098

Couples des écrous de presse-étoupe Classe 300

DN	NPS	Taille du filetage	Robinetterie standard	Robinetterie haute température
			[in-Lb]	[in-Lb]
15	1/2"	M30x1	1027	1027
20	3/4"	M30x1	1027	1027
25	1"	M30x1	1027	1027
40	1 1/2"	M36x1,5	1983	1983
50	2"	M48x1,5	4337	3443
80	3"	3/8-16 UNC	239	160
100	4"	5/16-18 UNC	213	151
150	6"	3/8-16 UNC	390	390
200	8"	1-8 UNC	3089	3098
250	10"	1-8 UNC	3089	3098
300	12"	1-8 UNC	3497	3497

DN	NPS	Taille du filetage	Robinetterie standard	Robinetterie haute température
			[Nm]	[Nm]
15	1/2"	M30x1	116	116
20	3/4"	M30x1	116	116
25	1"	M30x1	116	116
40	1 1/2"	M36x1,5	224	224
50	2"	M36x1,5	224	224
80	3"	M48x1,5	490	389
100	4"	3/8-16 UNC	27	18
150	6"	5/16-18 UNC	24	17
200	8"	5/8-11 UNC	139	96
250	10"	5/8-11 UNC	139	96
300	12"	1-8 UNC	349	350

DN	NPS	Taille du filetage	Robinetterie standard	Robinetterie haute température
			[Nm]	[Nm]
15	1/2"	M30x1	116	116
20	3/4"	M30x1	116	116
25	1"	M30x1	116	116
40	1 1/2"	M36x1,5	224	224
50	2"	M48x1,5	490	389
80	3"	3/8-16 UNC	27	18
100	4"	5/16-18 UNC	24	17
150	6"	3/8-16 UNC	44	44
200	8"	1-8 UNC	349	350
250	10"	1-8 UNC	349	350
300	12"	1-8 UNC	395	395



Couple de serrage du joint du corps et du couvercle

Couples de serrage joint du corps Classe 150

DN	NPS	Taille du filetage	[in-Lb]
Conception à boisseau flottant			
15	1/2"	5/16-18 UNC	142
20	3/4"	5/16-18 UNC	142
25	1"	5/16-18 UNC	142
40	1 1/2"	7/16-14 UNC	389
50	2"	7/16-14 UNC	389
80	3"	5/8-11 UNC	1195
100	4"	1/2-13 UNC	637
150	6"	3/4-10 UNC	2106
Conception à boisseau guidé			
200	8"	3/4-10 UNC	2106
250	10"	3/4-10 UNC	2106
300	12"	7/8-9 UNC	3009

DN	NPS	Taille du filetage	[Nm]
Conception à boisseau flottant gamme Krombach® Performance			
15	1/2"	5/16-18 UNC	16
20	3/4"	5/16-18 UNC	16
25	1"	5/16-18 UNC	16
40	1 1/2"	7/16-14 UNC	44
50	2"	7/16-14 UNC	44
80	3"	5/8-11 UNC	135
100	4"	1/2-13 UNC	72
150	6"	3/4-10 UNC	238
Conception à boisseau guidé Gamme Krombach® Performance			
200	8"	3/4-10 UNC	238
250	10"	3/4-10 UNC	238
300	12"	7/8-9 UNC	340

Couples du couvercle Classe 150

DN	NPS	Taille du filetage	[in-Lb]
Conception à boisseau flottant			
15-150	1/2"-6"	N/A	N/A
Conception à boisseau guidé			
200	8"	3/8"-16"	248
250	10"	3/8"-16"	248
300	12"	3/8"-16"	248

DN	NPS	Taille du filetage	[Nm]
Conception à boisseau flottant			
15-150	1/2"-6"	N/A	N/A
Conception à boisseau guidé			
200	8"	3/8"-16"	28
250	10"	3/8"-16"	28
300	12"	3/8"-16"	28

Couples de serrage joint du corps Classe 300

DN	NPS	Taille du filetage	[in-Lb]
Conception à boisseau flottant			
15	1/2"	3/8-16 UNC	248
20	3/4"	3/8-16 UNC	248
25	1"	3/8-16 UNC	248
40	1 1/2"	1/2-13 UNC	637
50	2"	5/8-11 UNC	1195
80	3"	5/8-11 UNC	1195
100	4"	5/8-11 UNC	1195
150	6"	3/4-10 UNC	2106
Conception à boisseau guidé			
200	8"	3/4-10 UNC	2106
250	10"	7/8-9 UNC	3009
300	12"	1-8 UNC	4425

DN	NPS	Taille du filetage	[Nm]
Conception à boisseau flottant			
15	1/2"	3/8-16 UNC	28
20	3/4"	3/8-16 UNC	28
25	1"	3/8-16 UNC	28
40	1 1/2"	1/2-13 UNC	72
50	2"	5/8-11 UNC	135
80	3"	5/8-11 UNC	135
100	4"	5/8-11 UNC	135
150	6"	3/4-10 UNC	238
Conception à boisseau guidé			
200	8"	3/4-10 UNC	238
250	10"	7/8-9 UNC	340
300	12"	1-8 UNC	500

Couples du couvercle Classe 300

DN	NPS	Taille du filetage	[in-Lb]
Conception à boisseau flottant			
15-150	1/2"-6"	N/A	N/A
Conception à boisseau guidé			
200	8"	3/8"-16"	248
250	10"	3/8"-16"	248
300	12"	3/8"-16"	248

DN	NPS	Taille du filetage	[Nm]
Conception à boisseau flottant			
15-150	1/2"-6"	N/A	N/A
Conception à boisseau guidé			
200	8"	3/8"-16"	28
250	10"	3/8"-16"	28
300	12"	3/8"-16"	28



Valeurs Kv / Cv Classe 150-300

DN	NPS	Angle d'ouverture															
		90°		80°		70°		60°		50°		40°		30°		20°	
		Kv	Cv	Kv	Cv	Kv	Cv	Kv	Cv	Kv	Cv	Kv	Cv	Kv	Cv	Kv	Cv
Conception à boisseau flottant																	
15	1/2"	26	30	22	26	17	20	10	12	7	8	4	5	3	3	2	2
20	3/4"	48	56	41	48	31	36	18	21	12	14	8	9	5	6	3	3
25	1"	82	95	71	82	52	60	31	36	21	24	13	15	8	9	5	6
40	1 1/2"	225	261	194	225	144	167	86	100	56	65	36	42	23	27	14	16
50	2"	424	492	365	423	271	314	161	187	106	123	68	79	42	49	25	29
80	3"	1125	1305	968	1123	720	835	428	496	281	326	180	209	113	131	68	79
100	4"	1903	2207	1637	1899	1218	1413	723	839	476	552	304	353	190	220	114	132
150	6"	4801	5569	4129	4790	3073	3565	1824	2116	1200	1392	768	891	480	557	288	334
Conception à boisseau guidé																	
200	8"	8737	10135	7514	8716	5592	6487	3320	3851	2184	2533	1398	1622	874	1014	524	608
250	10"	14186	16456	12200	14152	9079	10532	5391	6254	3547	4115	2270	2633	1419	1646	851	987
300	12"	20933	24282	18002	20882	13397	15541	7955	9228	5233	6070	3349	3885	2093	2428	1256	1457

Codage des produits

LIGNE DE PRODUITS				CONCEPTION							
Vanne	Modèle général	Couvercle	Type de vanne	Dimensions	Classe de pression	Type de siège	Système d'étanchéité	Taille du trou	Raccord d'extrémité	Face à face	Matériau corps
KFO	1	1	76	G	D	B	1	1	A	1	B

LIGNE DE PRODUITS

Vanne	
Vanne à boisseau sphérique à bride standard	KFO

Modèle général	
corps 2 pièces moulé, flottant	1
corps 2 pièces forgé, flottant	5
corps 2 pièces forgé, monté sur tourillon	7
corps 2 pièces en fonte, monté sur tourillon	9

Couvercle	
Robinetterie	1
Extension du couvercle	2

Type de vanne	
Gamme Performance (425°C/800°F)	56
Gamme Performance (260°C/500°F)	76

CONCEPTION

Taille nominale du tuyau		
1/2"	DN 15	B
3/4"	DN 20	C
1"	DN 25	D
1-1/2"	DN 40	F
2"	DN 50	G
3"	DN 80	I
4"	DN 100	J
6"	DN 150	L
8"	DN 200	M
10"	DN 250	N
12"	DN 300	O

Classe de pression	
Classe 150	D
Classe 300	G

Type de siège	
Siège double/ Bi-Directionnel	B

Système d'étanchéité	
Système d'étanchéité standard	1

Taille du trou	
Port complet	1

Connexion	
À bride - ASME B16.5 RF	A

Face à face	
ASME B16.10 Long	1



Codage des produits

MATÉRIAU						AUTRES			FONCTIONNEMENT	OPTIONS
Matériau du corps	Matériau de l'axe	Joint de tige	Matériau de base du boisseau sphérique	Matériau de base du siège	Système de revêtement	Température maximale	Jacket	Orifices de vidange et de purge	Actionnement	Options
B	H	2	F	F	2	B	0	0	F	0

MATÉRIAU

Matériau du corps	
ASTM A216 Gr. WCB	A
ASTM A351 Gr. CF8M	B
ASTM A995 Gr. 5A - Superduplex	C
ASTM A352 Gr. LCB	E
ASTM A352 Gr. LCC	F
ASTM A217 Gr. WC6	G
ASTM A494 Gr. CY40	J
ASTM A351 Gr. CN7M	K
ASTM A351 Gr. CT15C	L
ASTM A494 Gr. M35-1	M
ASTM A351 Gr. CF3M	N
ASTM A995 Gr. 6A	R
ASTM A494 Gr. CX2MW	T
Autres	X

Matériau de l'axe	
ASTM A564 Gr. 630 (17-4 PH), H1150-D	A
ASTM A276 Gr. 420 (UNS S42000)	B
ASTM A276 Gr 316Ti (UNS S31635)	C
ASTM A182 Gr. F51 (UNS S31803)	D
ASTM A543 Gr. 660 (UNS S66286)	E
ASTM A286 Gr. XM-19	F
ASTM A276 Gr. 431 (UNS S43100)	H
ASTM A182 Gr. F316L (UNS S31603)	I
Autres	X

Joint de tige (garniture)	
Standard Graphite	1
Garniture pour émissions fugitives (ISO15484/API-641)	2

Matériau de base du boisseau sphérique	
ASTM A276 Gr 316Ti (UNS S31635)	C
ASTM A182 Gr. F51 (UNS S31803)	D
ASTM A543 Gr. 660 (UNS S66286)	E
ASTM A182 Gr. F316L (UNS S31603)	F
Autres	X

Matériau de base du siège	
ASTM A276 Gr 316Ti (UNS S31635)	C
ASTM A182 Gr. F51 (UNS S31803)	D
ASTM A543 Gr. 660 (UNS S66286)	E
ASTM A182 Gr. F316L (UNS S31603)	F
Autres	X

Système de revêtement		
H3	Boisseau sphérique : M3 Nickel/Chrome (NiCr) Siège : M3 Nickel/Chrome (NiCr)	2
H4	Boisseau sphérique : M6 Nickel/Chrome/Carbure de tungstène (NiCr-WC) Seat: M3 Nickel/Chrome (NiCr)	3
H5	Boisseau sphérique : M4 à base de cobalt (Stellite SF20) Siège : M4 à base de cobalt (Stellite SF20)	4
H6	Boisseau sphérique : M11 Carbure de chrome/nickel/chrome (Cr3C2-NiCr) Siège : M11 Carbure de chrome/nickel/chrome (Cr3C2-NiCr)	5
H10	Boisseau sphérique : M12 Carbure de tungstène Siège : M12 Carbure de tungstène	6
H11	Boisseau sphérique : M2 Chrome dur (Cr) Siège : M2 Chrome dur (Cr)	7

AUTRES

Température maximale	
260°C / 500°F	B
425°C / 800°F	C

Enveloppe chauffante	
Aucun	0

Orifices de vidange et de purge	
Aucun	0

FONCTIONNEMENT

Actionnement	
Tige nue	F
Levier - verrouillage	L
Engrenage (manuel)	G
À actionneur (pneumatique, hydraulique, électrique)	A
Kit de montage sans actionnement	M
Levier prolongé	J
Extension de l'axe	H
Rallonge de tige avec levier de verrouillage	O
Extension de tige avec engrenage	P
Extension de tige avec actionneur	R
Autres	X

OPTIONS

Options	
Aucune	0
NACE MR 0103 or 0175	1
Spécial	X





CRANE®

CRANE CHEMPHARMA & ENERGY

Xomox International GmbH & Co. OHG
Marburger Str. 364
57223 Kreuztal
Allemagne
Tél. : +49 2732 520 00

4526 Research Forest Drive,
Suite 400
The Woodlands
Texas 77381, U.S.A.
Tél. : +1 936 271 6500

Crane Co. et ses filiales n'endossent aucune responsabilité quant à d'éventuelles erreurs dans les catalogues, brochures et autres documents imprimés, ainsi que pour les informations figurant sur leurs sites Web. Crane Co. se réserve le droit de modifier ses produits sans préavis, incluant les produits déjà commandés, sous réserve que cette ou ces modifications ne nécessitent pas d'apporter des changements au cahier des charges préalablement convenu. Toutes les marques citées dans le présent document sont la propriété de Crane Co. ou de ses filiales. Le logo Crane et les logos des marques Crane (CENTER LINE®, COMPAC-NOZ®, CRANE®, DEPA® & ELRO®, DOPAK®, DUO-CHEK®, FLOWSEAL®, GYROLOK®, GO REGULATOR®, HOKE®, JENKINS®, KROMBACH®, NOZ-CHEK®, PACIFIC VALVES®, RESISTOFLEX®, REVO®, SAUNDERS®, STOCKHAM®, TEXAS SAMPLING®, TRIANGLE®, UNI-CHEK®, VALVES®, WESTLOCK CONTROLS®, WTA®, and XOMOX®) sont des marques déposées de Crane Co. Tous droits réservés.

CPE-KROMBACH TUFSEAT-PERFORMANCE-FL-FR-LT-2022_01_01

